

CZECHOSLOVAK BIPLANE FIGHTER 1:72 SCALE PLASTIC KIT



eduard

úvodem

ProfiPACK



Avia B.534 vznikla v roce 1934 vývojem základního typu B.34. Z této konstrukce, která byla vyrobena v malé sérii pro československé letectvo (většina vyrobených strojů sloužila u Leteckého pluku 3 na Slovensku a později dolétala ve službách Slovenského státu na začátku 2.světové války), bylo odvozeno několik motorových variant. Z prototypu B.234 vznikla záměnou motoru (Hispano Suiza 12 Ydrs za původní hvězdicový Avia R-29) právě B.534. Ta zvítězila v roce 1934 v tendru vojenského letectva na novou standardní stíhačku, a v červenci 1934 dostala Avia první objednávku na 34 kusů. Objednávky byly postupně rozšiřovány až na konečných 568 kusů, vyrobených v několika výrobních blocích.

Hodnocení výkonů Avie B.534 je poněkud rozporné. Ač to byl stroj v době svého vzniku technicky jistě na vyšší doby a využíval progresivní konstrukční prvky, v době Mnichovské krize už pomalu, ale jistě zastarával. Vzhledem k politickým okolnostem navíc piloti nedostali příležitost zasáhnout do boje, k jehož vedení byli cvičeni a motivováni. Do skutečného boje se Avie dostaly až o několik let později, v roce 1941, ve službách Slovenských Vzdušných zbraní, tedy de facto na straně původního protivníka. Na Východní frontě předvedli slovenští piloti v kabinách Avii dobré výkony, díky nimž lze nasazení na východě považovat za vrchol kariéry Avie B.534. O rok později už ale Avii zvonila hrana, a přišel čas jejich náhrady modernějšími stroji.

Pokus Bulharů z roku 1943 o zásah proti americkým Liberatorům, útočícím na Ploesti, skočil jednoznačným neúspěchem. Avie nedokázaly ani vystoupat do operační výšky Liberatorů. Jak na Slovensku, tak v Bulharsku čekal Avie osud většiny vysloužilých stíhaček, přešly nejprve k bitevním úkolům a poté k pomocným rolím. Na několik zbylých Avii čekal poslední boj, v rámci bulharského letectva při plnění bitevních úkolů v Maďarsku, na slovenské Avie pak několikátýdenní vystoupení při protiněmeckém povstání na Slovensku. I zde převážně útočily na pozemní cíle, nicméně jedna z Avii zaznamenala poslední sestřel dosažený tímto typem, a pravděpodobně vůbec poslední sestřel dosažený dvouplošníkem v dějinách. Je ovšem nutné dodat, že šlo o sestřel nezbrojeného dopravního letounu, což je záležitost, vzhledem ke všem okolnostem této události, poněkud diskutabilní. Službou v SNP se fakticky historie Avie B.534 uzavírá. Přes zmíněnou nepřízeň osudu se Avie B.534, díky délce své služby i historickému období, kdy ve službě byla, stala jedním ze symbolů československého letectva. A to symbolem jednoznačně pozitivním.

Náš model reflektuje všechny tyto skutečnosti. K jeho tvorbě jsme přistupovali velmi zodpovědně a nasadili jsme k tomu nejmodernější technické prostředky, které jsme měli k dispozici. Z tohoto hlediska jsme postupovali stejně, jako svého času firma Avia při konstrukci skutečného stroje, a nám nezbyvá než doufat, že náš model nebude ztrácet své přednosti stejně rychle, jako jeho velký vzor.

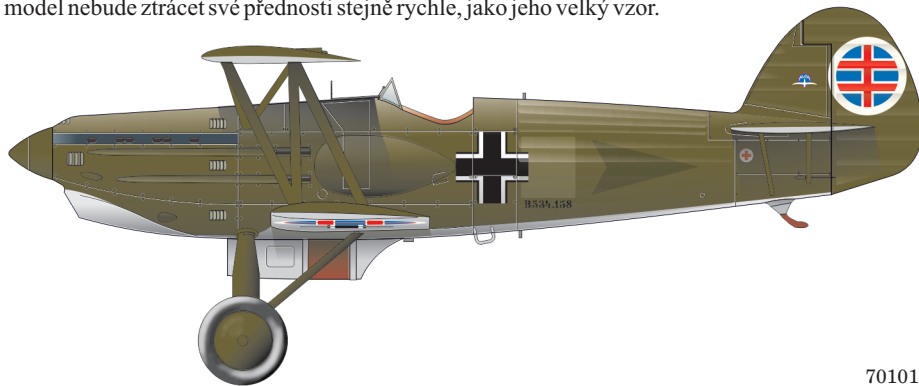

ATTENTION



UPOZORNĚNÍ



ACHTUNG



ATTENTION



注意



Carefully read instruction sheet before assembling. When you use glue or paint, do not use near open flame and use in well ventilated room. Keep out of reach of small children. Children must not be allowed to suck any part, or pull vinyl bag over the head.



Před započatím stavby si pečlivě prostudujte stavební návod. Při používání barev a lepidel pracujte v dobře větrané místnosti. Lepidla ani barvy nepoužívejte v blízkosti otevřeného ohně. Model není určen malým dětem, mohlo by dojít k požití drobných dílů.

INSTRUCTION SIGNS * INSTR. SYMBOLS * INSTRUKTION SINNBILDEN * SYMBOLES * 記号の説明

OPTIONAL
VOLBABEND
OHNOUTOPEN HOLE
VYVRTAT OTVORSYMETRICAL ASSEMBLY
SYMETRICKÁ MONTÁŽNOTCH
ZÁREZREMOVE
ODRÍZNOUTAPPLY EDUARD MASK
AND PAINT
POUŽIT EDUARDS MASK
NABARVIT

PARTS



DÍLY



TEILE



PIĚCES



部品

PLASTIC PARTS

A>

7100 A

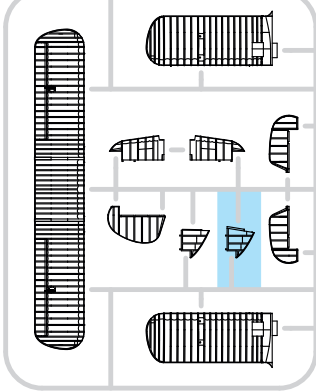

D>

7100 D

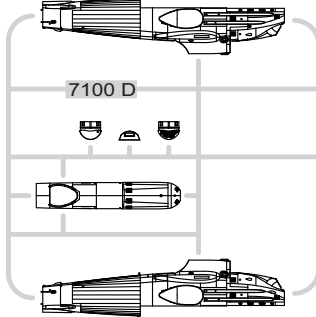
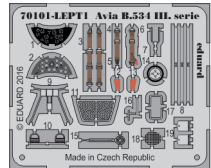
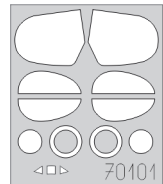
PE - PHOTO ETCHED
DETAIL PARTSeduard
MASK

E>

7100 E

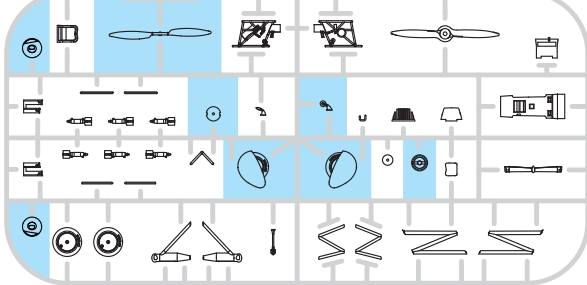

F>

7100 F

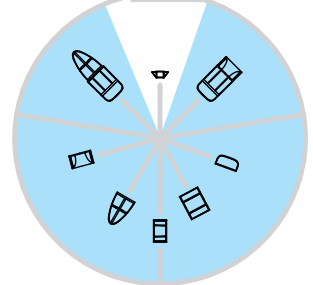

-Parts not for use. -Teile werden nicht verwendet. -Pièces à ne pas utiliser. -Tyto díly nepoužívejte při stavbě. - 使用しない部品

COLOURS



BARVY



FARBEN



PEINTURE



色

GSI Creos (GUNZE)		
AQUEOUS	Mr.COLOR	
H 4	C4	YELLOW
H 8	C8	SILVER
H 11	C62	FLAT WHITE
H 12	C33	FLAT BLACK
H 28	C78	METAL BLACK
H 37	C43	WOOD BROWN
H 47	C41	RED BROWN

AQUEOUS	Mr.COLOR		
H 64	C17	DARK GREEN	RLM71
H 77	C137	TIRE BLACK	
H 81	C55	KHAKI	
H 81	C111	CHARACTER FLESH	
Mr.METAL COLOR			
Mc214		DARK IRON	
Mc215		COPPER	

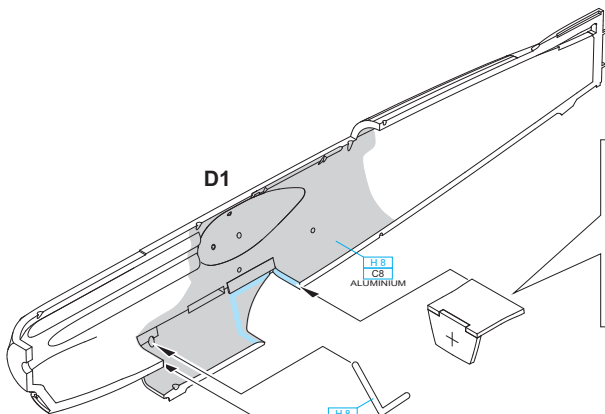

D1

H 8
C8
ALUMINIUM

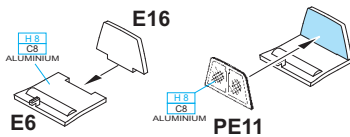

E16

H 8
C8
ALUMINIUM

E6

H 8
C8
ALUMINIUM

PE11

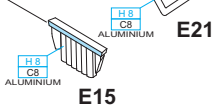

E21

H 8
C8
ALUMINIUM

E15

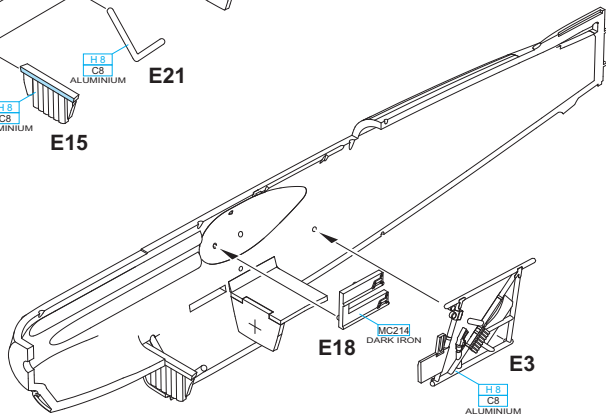

E18

MC214
DARK IRON

E3

H 8
C8
ALUMINIUM

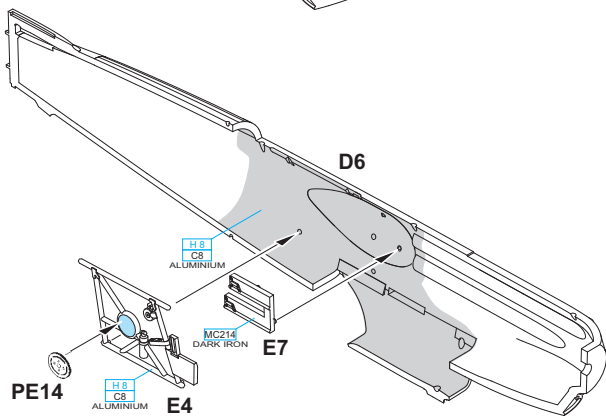

D6

H 8
C8
ALUMINIUM

E7

PE14

H 8
C8
ALUMINIUM

E4

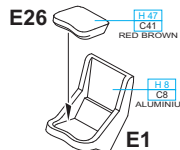

E26

H 27
C411
RED BROWN

H 8
C8
ALUMINIUM

E1

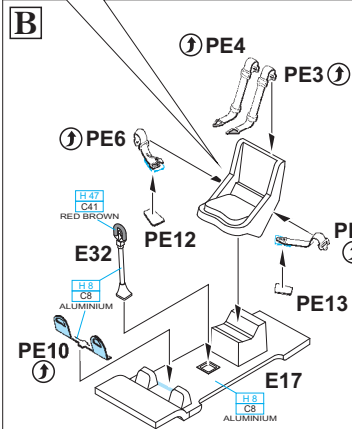

B

PE4

PE3

PE6

H 27
C411
RED BROWN

E32

PE10

H 8
C8
ALUMINIUM

PE12

PE5

PE13

H 8
C8
ALUMINIUM

E17

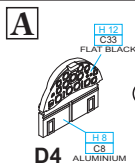

A

H 12
C33
FLAT BLACK

D4

H 8
C8
ALUMINIUM

D2

H 8
C8
ALUMINIUM

PE1

PE2

OPTIONAL:
decal 22

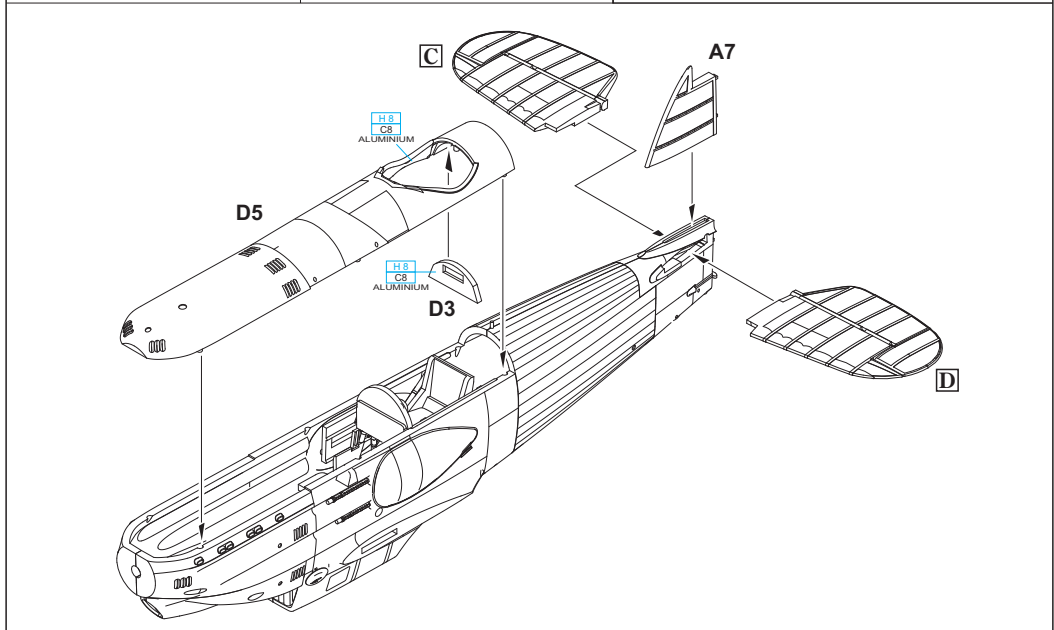
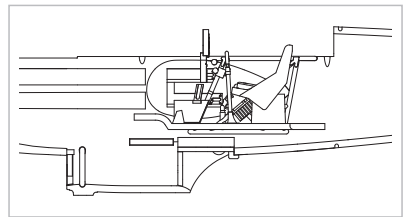
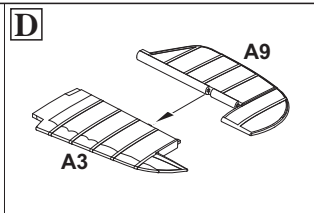
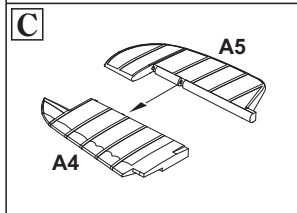
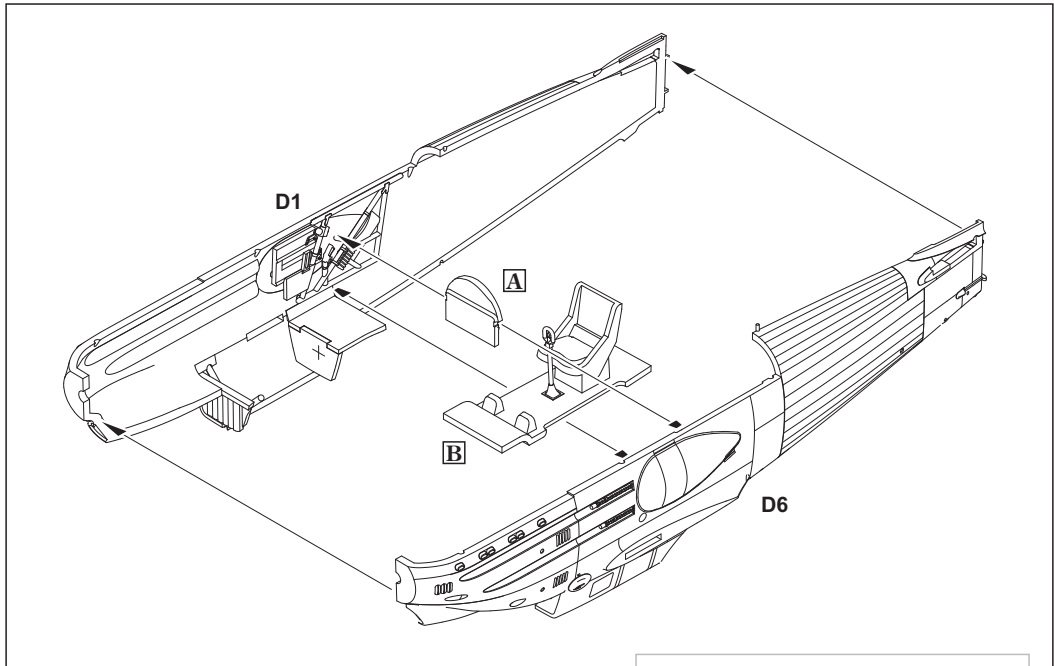

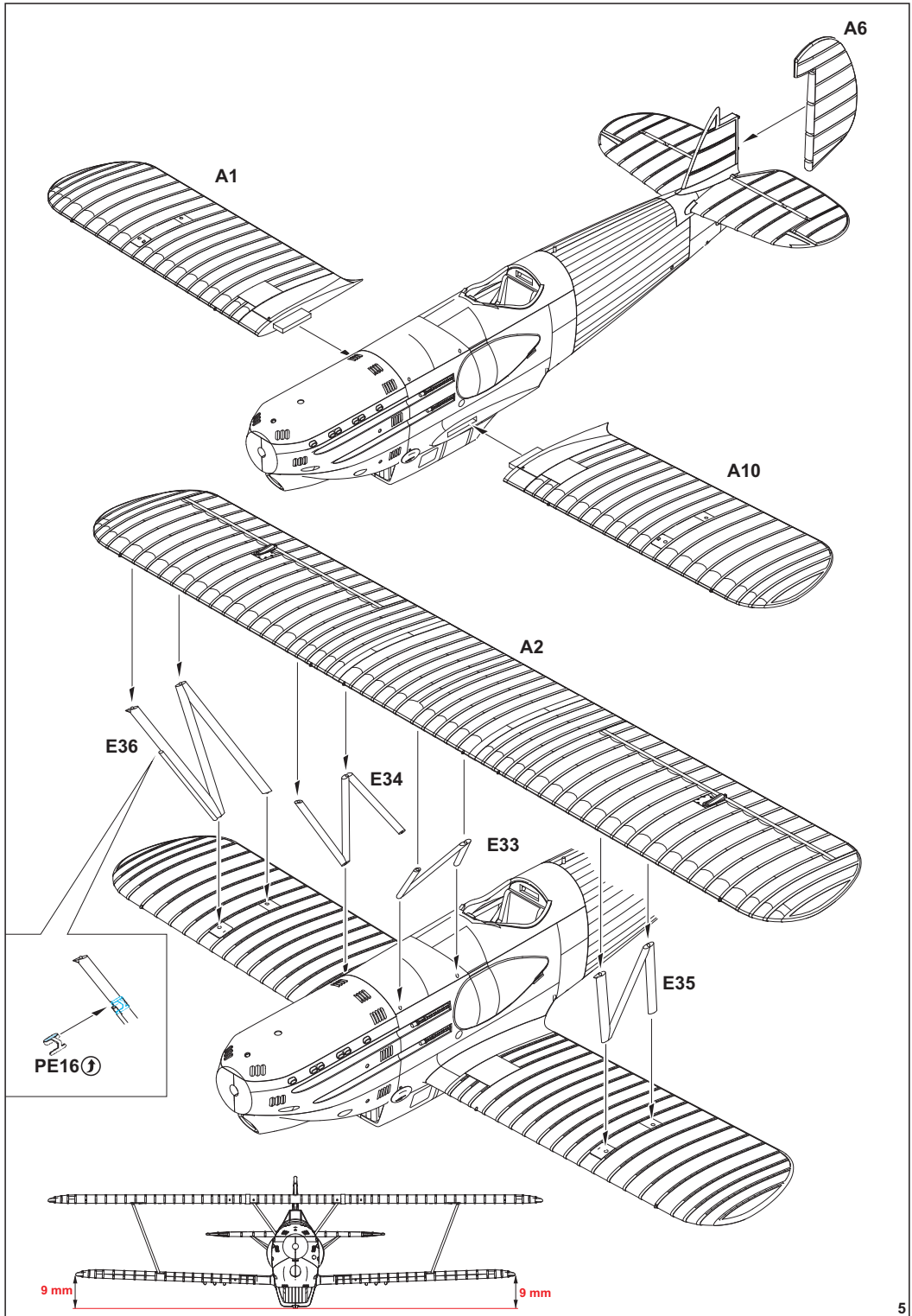

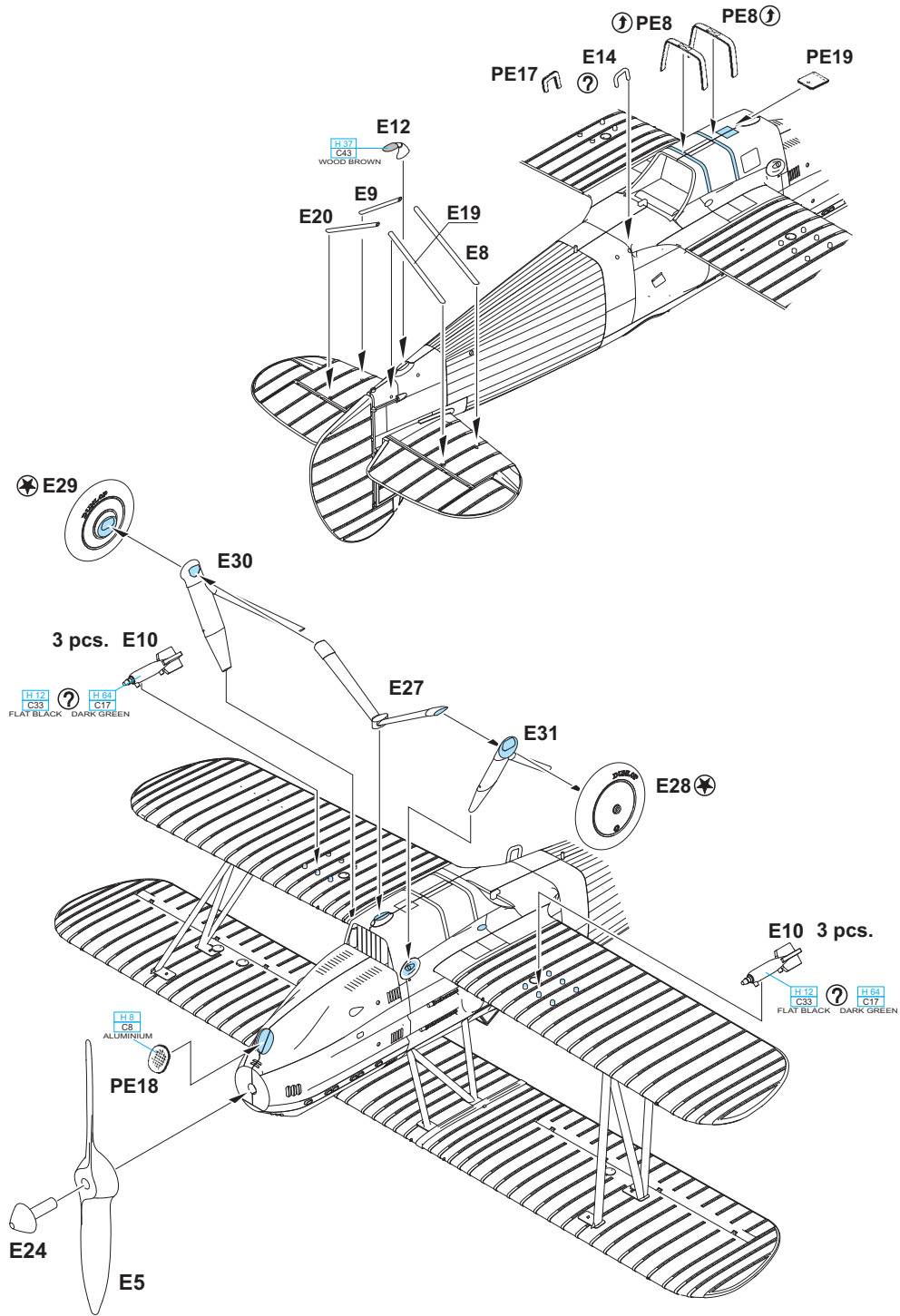

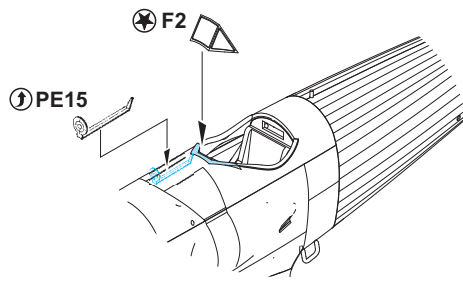

RIGGING DIAGRAM

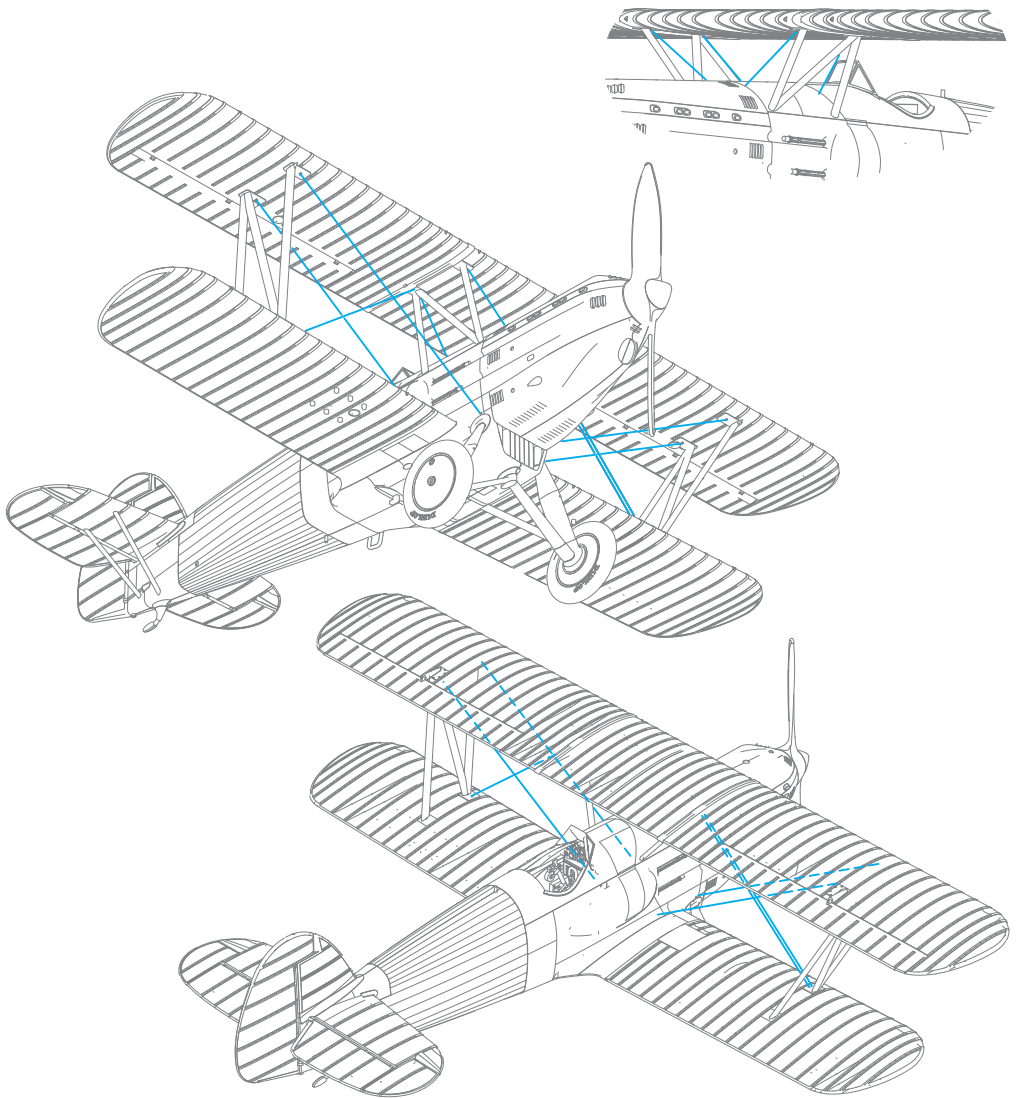

A B.534.158, kpt. Josef Duda, letka 45, Letecký pluk 3, letiště Piešťany, únor 1938

S tímto letounem kpt. Duda havaroval dne 8. února 1938 u obce Trnava (poblíž Hradce Králové). Stalo se to při přeletu na plánované trase Piešťany – Brno – Olomouc – Hradec Králové – Olomouc – Piešťany.

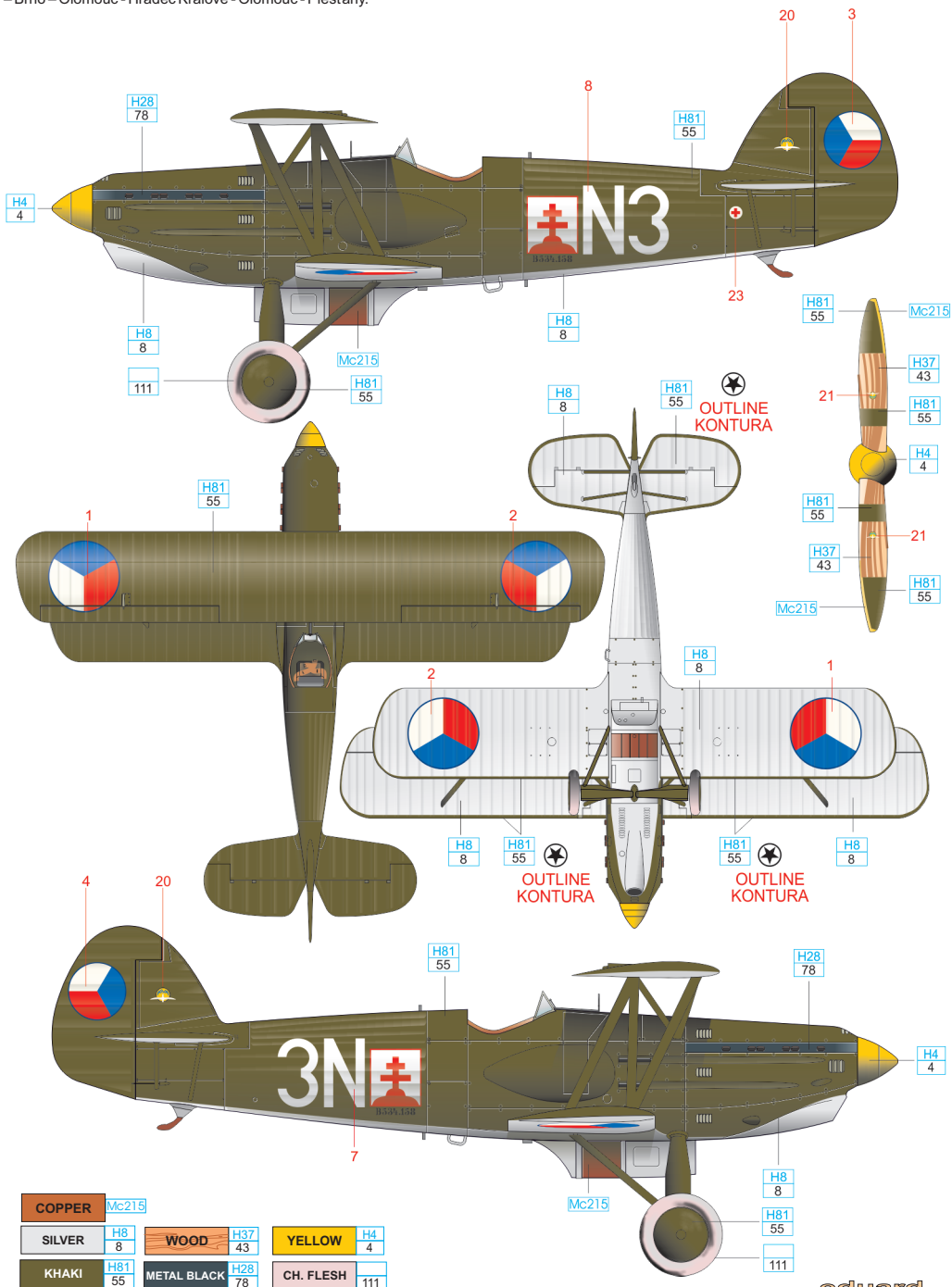

COPPER	Mc215	WOOD	H37 43	YELLOW	H4 4
SILVER	H8 8	METAL BLACK	H28 78	CH. FLESH	111
KHAKI	H81 55				

