

Fw 190A-2

eduard

GERMAN WWII FIGHTER

1/48 SCALE PLASTIC KIT

ProfiPACK
edition

#82146



ÚVODEM

Ve druhé polovině 2. světové války patřil Focke-Wulf Fw 190 různých verzí k tomu nejlepšímu, čím Luftwaffe disponovala. Stíhací verze Fw 190 představovaly výkonný, těžce vyzbrojený stroj. Jeho nesnadný vývoj začal v roce 1938 na základě specifikací Technisches Amtu RLM. První prototyp poprvé vzlétl 1. června 1939. Po řadě změn a mnohdy radikálních úprav se vývoj na podzim roku 1940 dopracoval k předseriové verzi Fw 190A-0, vyrobené ve 28 kusech. Šest těchto strojů obdržela na jaře 1941 zkušební jednotka Erprobungsstaffel 190 na letišti v Rechlinu, která s nimi prováděla provozní zkoušky. Ty odhalily takové množství nedostatků, že RLM téměř zastavil další vývoj. Nicméně, na doporučení personálu zkušební jednotky dostal stroj šanci. Po provedení více než 50 změn na draku letounu vydalo RLM povolení k zařazení Fw 190 do řadové služby u Luftwaffe. V červnu 1941 převzala Luftwaffe první ze sta objednaných sériových Fw 190A-1, vyzbrojených čtyřmi kulomety MG 17 ráže 7,9 mm. V září 1941 jimi byla vyzbrojena celá II./JG 26 na západní frontě. V listopadu pak začala výroba další verze, Fw 190A-2, poháněné motorem BMW 801C-2 a vyzbrojené dvěma kulomety MG 17 a dvěma kanóny MG 151 ráže 20 mm v křídlech. Část této série měla také přídatné kanóny MG FF ráže 20 mm, čímž se výzbroj dostávala na pozdější vysoký standard. K významné změně došlo na jaře 1942, kdy byl k dispozici motor BMW 801D-2, jehož montáž dala vzniknout verzi A-3. V červenci pak výroba plynule přešla na zlepšenou verzi A-4. Obě už byly standardně vyzbrojeny dvěma trupovými kulomety MG 17, dvěma křídelními kanóny MG 151 a dvěma kanóny MG FF, montovanými rovněž do křídla vně podvozkových šachet. V roce 1942 už výroba nabíhala do vysokých obrátek, rozjela se rovněž licenční stavba Fw 190 u firmy Fieseler. I díky tomu dosáhla celková produkce roku 1942 1878 strojů, oproti 224 kusům vyrobených v roce 1941. V dubnu 1943 výroba přešla na velkosériovou verzi A-5, s identickým křídlem jako u verze A-4, ale s prodlouženým trupem, který se stal nadále základní součástí draku všech pozdějších verzí až po A-9, včetně bitevních verzí Fw 190F. V červenci bylo k dispozici nové, zesílené křídlo, v němž byly na vnější pozici instalovány kulomety MG 151 místo MG FF. Instalace tohoto křídla přinesla verzi A-6. Další změnou na výrobních linkách byla verze A-7, vyráběná na konci roku 1943. Vznikla nahrazením trupových kulometů MG 17 kulomety MG 131 ráže 13 mm. V únoru 1944 pak další úpravy vedly k verzi A-8, která se stala nejrozšířenější verzí tohoto letounu s bezmála 1400 vyrobenými stroji. Nejpodstatnější změnou byla instalace zařízení GM-1, krátkodobě zvyšujícího výkon motoru vstřikováním oxidu dusného do motoru. Část produkce verze A-8 byla vyrobena ve variantě A-8/R2 a A-8/R8, vybavené kanóny MK 108 na vnějších pozicích křidel, a přídatným pancéřováním pilotního prostoru a překrytu kabiny. Poslední sériově vyráběnou stíhací verzí s motorem BMW 801 byla v roce 1945 verze A-9, vybavená motorem BMW 801TS o výkonu 2000 k (1470 kW). Paralelně s vývojem stíhacích verzí probíhal vývoj bitevních verzí Fw 190F. Tyto stroje měly křídelní výzbroj redukovánou na dva kanóny MG 151 na vnitřních pozicích. Výkon motoru byl optimalizován pro operace v nižších letových hladinách. Stroje disponovaly velkou škálou podvěšené výzbroje pro protizemní útoky, zahrnující bomby různých ráží a řadu variant protitankových raket. Vzniklo rovněž několik variant verze G, což byl stíhací bombardér s prodlouženým doletem. Vývoj čistě stíhacích verzí pokračoval verzí Fw 190D, dodávanou jednotkám Luftwaffe od srpna 1944. Fw 190D vznikl instalací motoru Jumo 213A-1 do upraveného draku Fw 190A-8. Ačkoli Fw 190 nikdy nedosáhl u stíhacích jednotek Luftwaffe tak velkého rozšíření jako konkurenční Bf 109, stal se významnou součástí válečného úsilí německého letectva ve druhé polovině 2. světové války. Fw 190 bojovaly jak na západní, tak na východní frontě. Jako těžké stíhací stroje s impozantní výzbrojí získávaly od roku 1943 na významu v jednotkách protivzdušné obrany Říše, kde se uplatnily v boji proti těžkým čtyřmotorovým bombardérům. V této roli byla významná především verze A-8 a její pancéřovaná varianta A-8/R2. Tyto stroje s jejich zesílenou výzbrojí byly pro spojenecké bombardéry skutečně vražedné. Od druhé poloviny roku 1944 ovšem jejich hrozbu stále úspěšněji eliminovaly doprovodné stíhačky P-47D a především vynikající P-51D Mustang.



Carefully read instruction sheet before assembling. When you use glue or paint, do not use near open flame and use in well ventilated room. Keep out of reach of small children. Children must not be allowed to suck any part, or pull vinyl bag over the head.



Před započetím stavby si pečlivě prostudujte stavební návod. Při používání barev a lepidel pracujte v dobře větrané místnosti. Lepidla ani barvy nepoužívejte v blízkosti otevřeného ohně. Model není určen malým dětem, mohlo by dojít k požití drobných dílů.

INSTRUCTION SIGNS * INSTR. SYMBOL * INSTRUKTION SINNBILDEN * SYMBOLES * 記号の説明

- 
 OPTIONAL
VOLBA
- 
 BEND
OHNOU
- 
 OPEN HOLE
VYVRTAT OTVOR
- 
 SYMETRICAL ASSEMBLY
SYMETRICKÁ MONTÁŽ
- 
 REMOVE
ODŘÍZNOUT
- 
 REVERSE SIDE
OTOČIT
- 
 APPLY EDUARD MASK
AND PAINT
POUŽIT EDUARD MASK
NABARVIT

PARTS * DÍLY * TEILE * PIÈCES * 部品

A> 82140 A

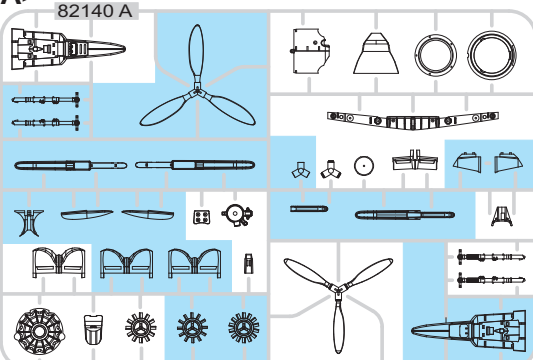

B> 82140 B

PLASTIC PARTS

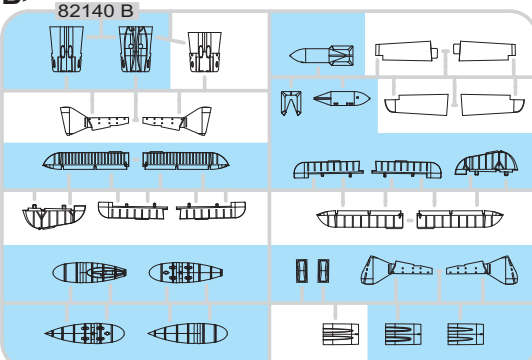

N> 82140 N

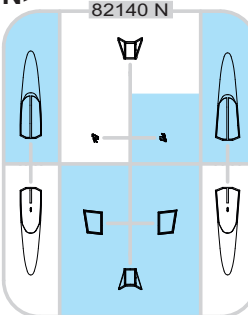

C> 82140 C

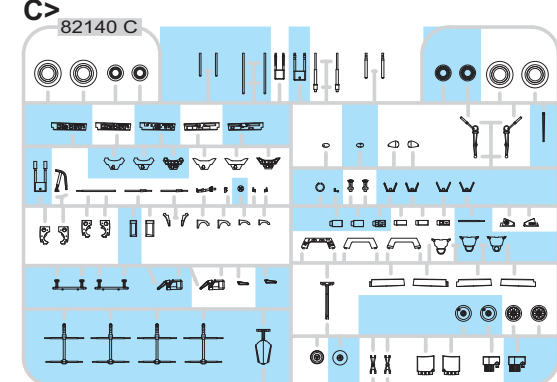

D> 82140 D

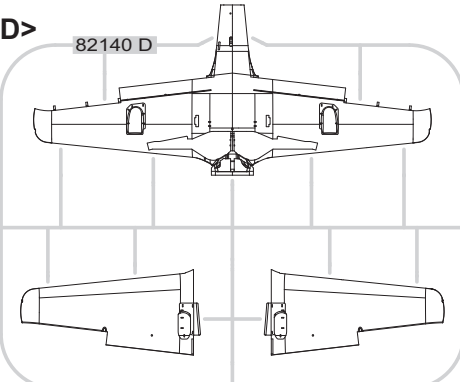

E> 82140 E

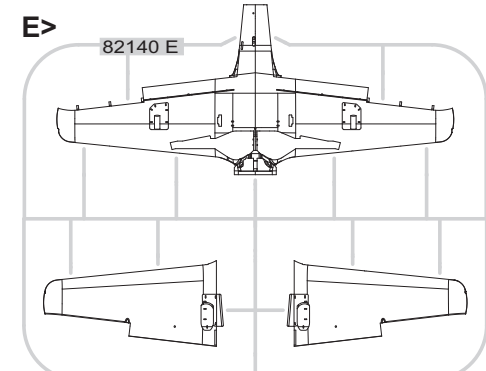

O> 82140 O

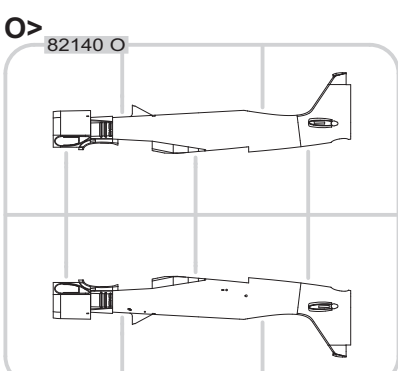

RP - RESIN PARTS

eduard BRASSIN

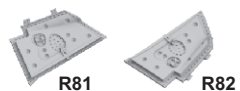

PE - PHOTO ETCHED DETAIL PARTS

32146-LEPT1 Fw 190A-2 1/48

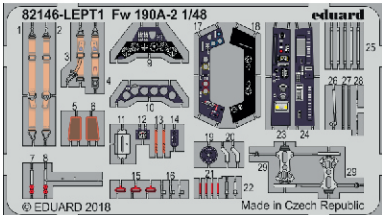

eduard MASK

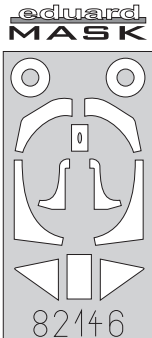

 -Parts not for use. -Teile werden nicht verwendet. -Pièces à ne pas utiliser. -Tyto díly nepoužívejte při stavbě. - 使用しない部品

COLOURS * BARVY * FARBEN * PEINTURE * 色

GSI Creos (GUNZE)		MISSION MODELS	
AQUEOUS	Mr.COLOR	PAINTS	
H1	C1	MMP-001	WHITE
H2	C2	MMP-047	BLACK
H11	C62	MMP-001	FLAT WHITE
H12	C33	MMP-047	FLAT BLACK
H33	C81		RUSSET
H47	C41	MMP-012	RED BROWN
H65	C18	MMP-088	RLM70 BLACK GREEN
H68	C36	MMP-049	RLM74 DARK GRAY
H69	C37	MMP-050	RLM75 GRAY
H70	C60	MMP-056	RLM02 GRAY
H77	C137	MMP-040	TIRE BLACK

GSI Creos (GUNZE)		MISSION MODELS	
AQUEOUS	Mr.COLOR	PAINTS	
H90	C47		CLEAR RED
H94	C138		CLEAR GREEN
H413	C113	MMP-090	RLM04 YELLOW
H414	C114	MMP-003	RLM23 RED
H416	C116	MMP-089	RLM66 BLACK GRAY
H417	C117	MMP-051	RLM76 LIGHT BLUE
Mr.METAL COLOR		METALLICS	
MC213		MMM-006	STEEL
MC214		MMM-001	DARK IRON
Mr.COLOR SUPER METALLIC		METALLICS	
SM06		MMC-001	CHROME SILVER

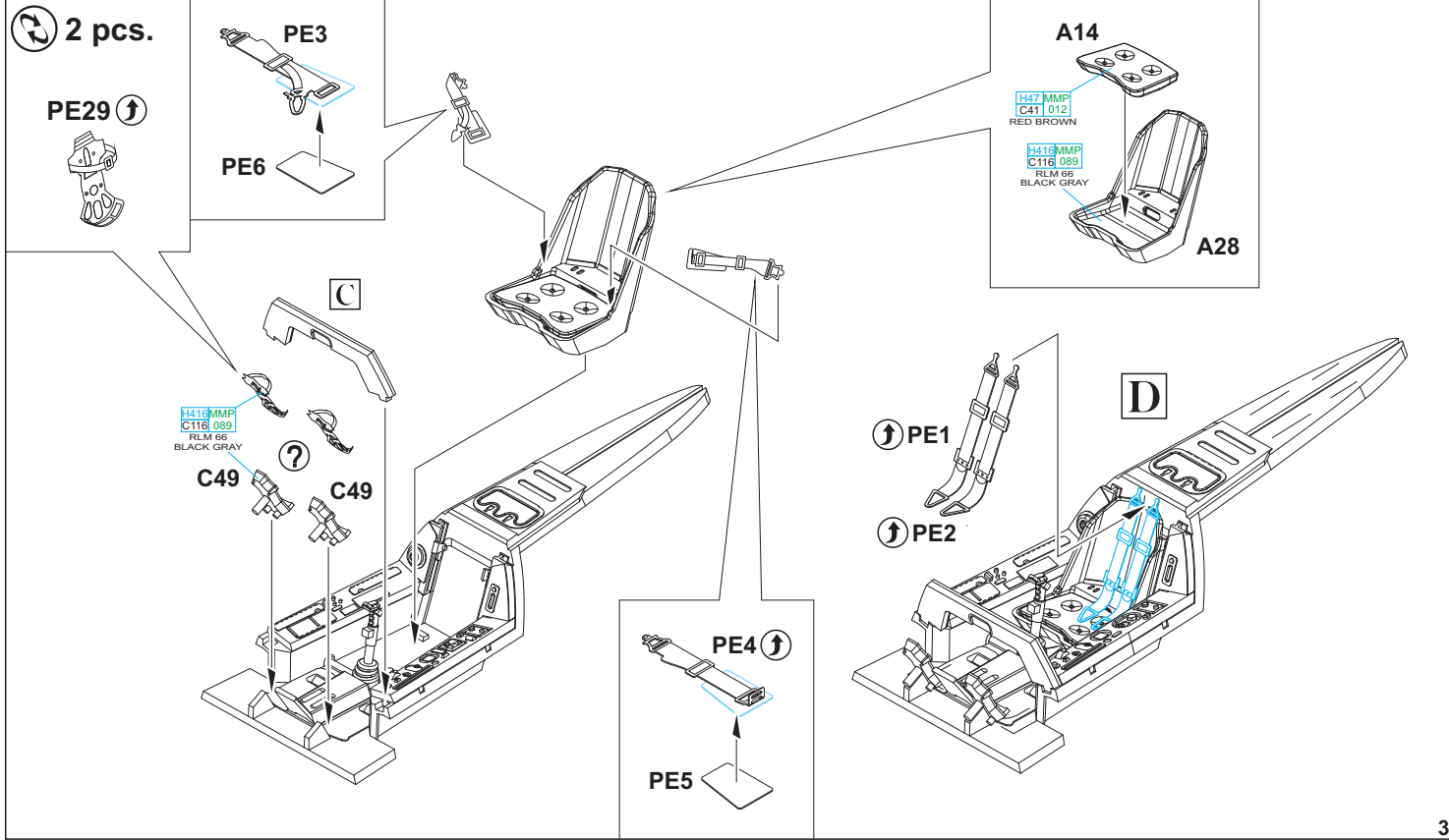
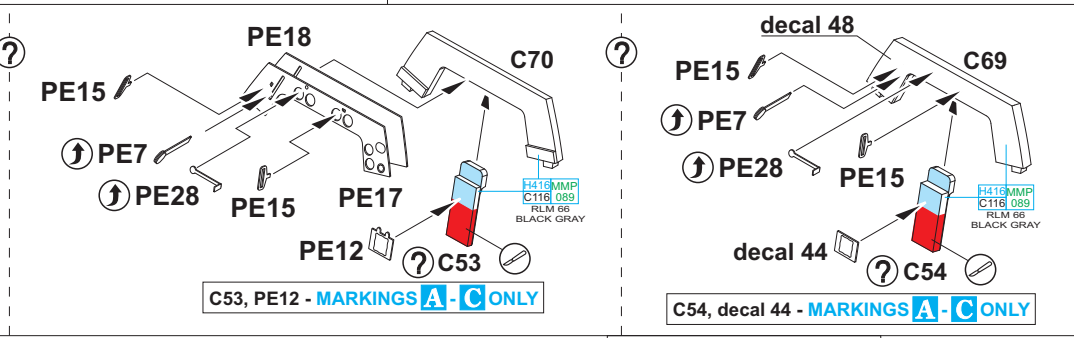
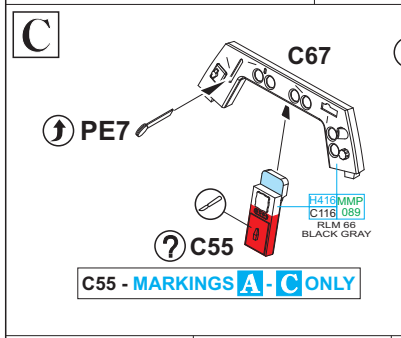
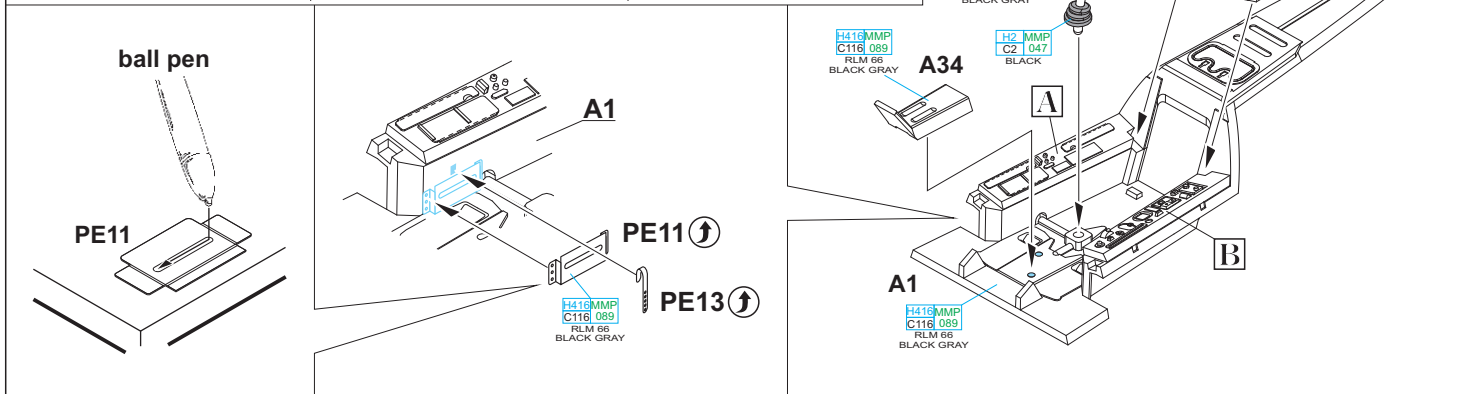
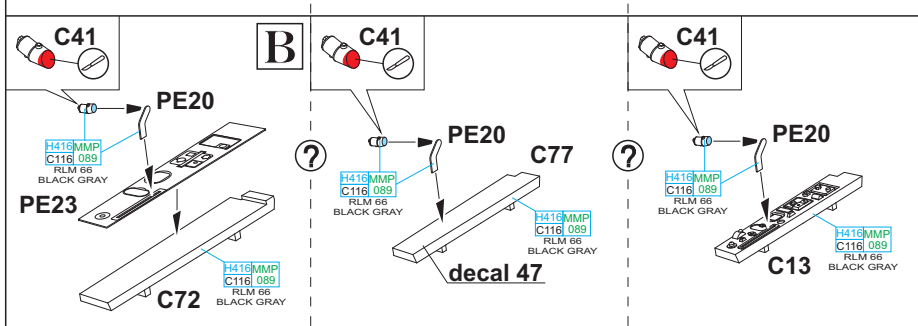
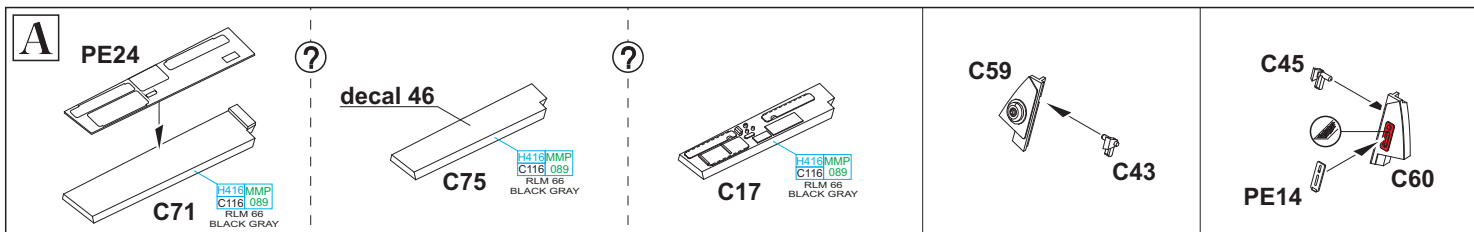

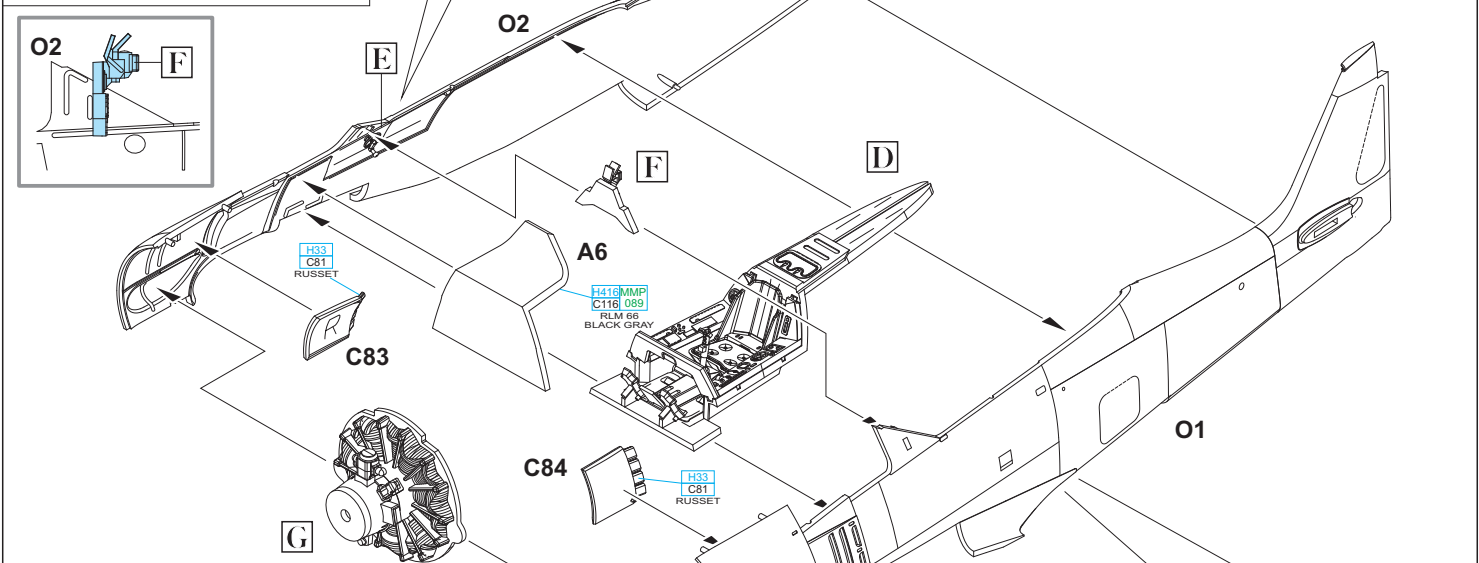
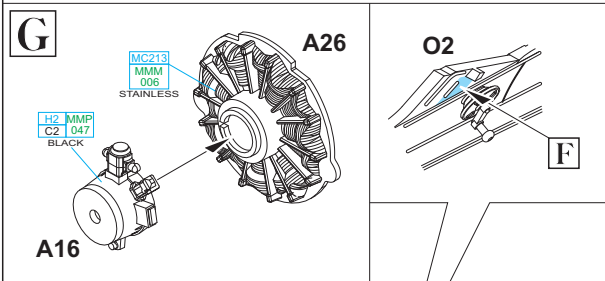
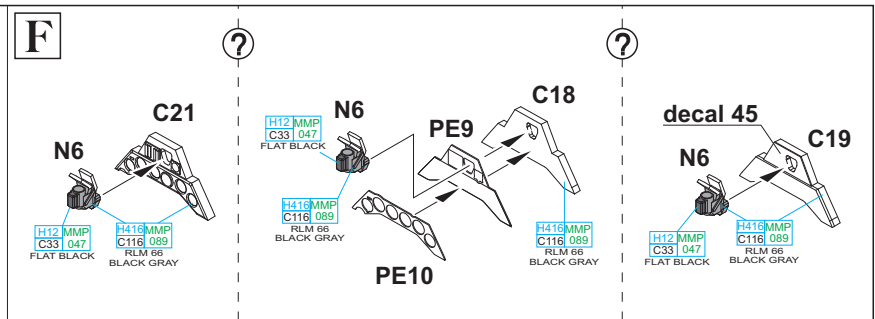
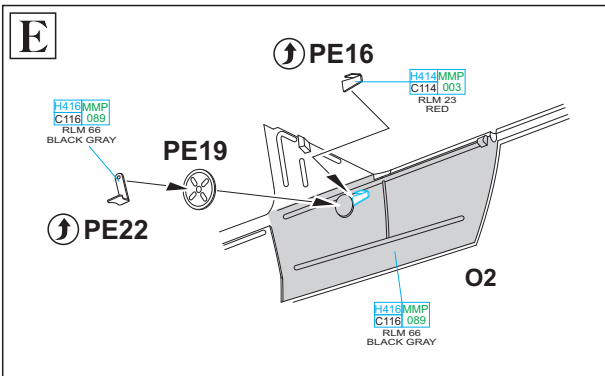

D2 - MARKINGS **A, B, C**
E2 - MARKINGS **D, E**

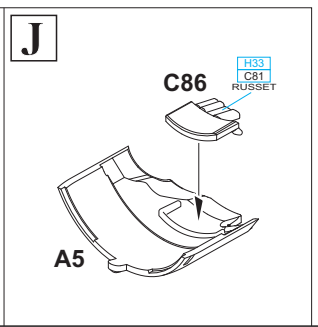
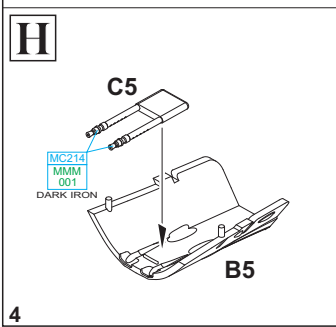
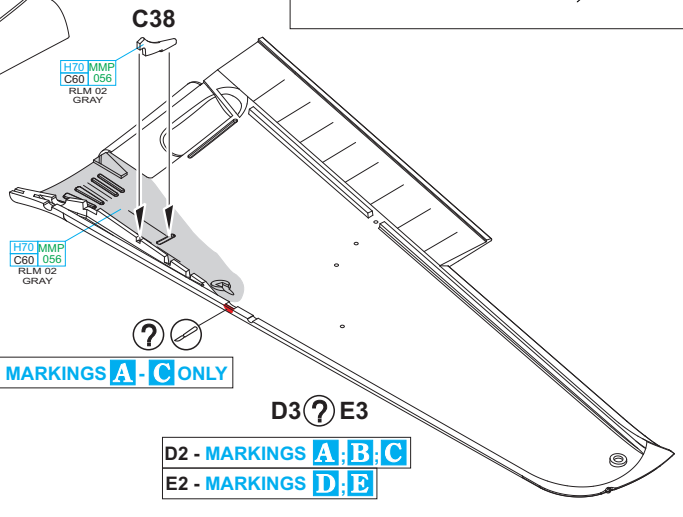
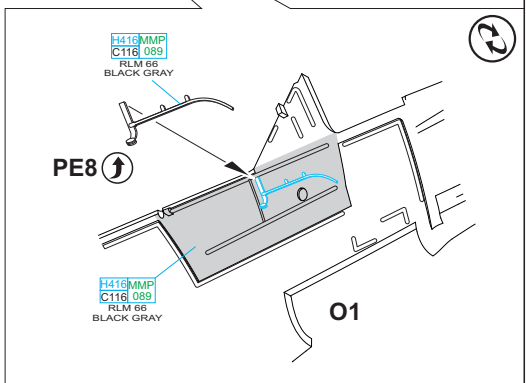
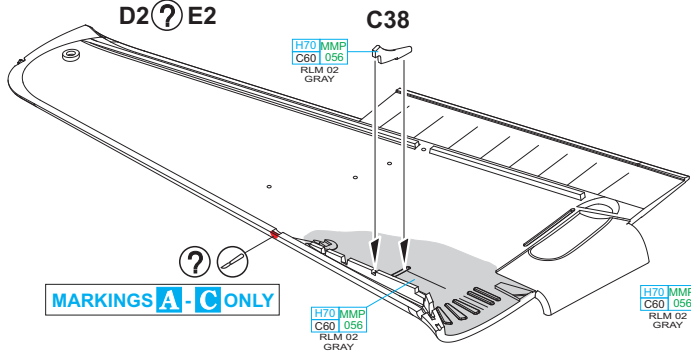

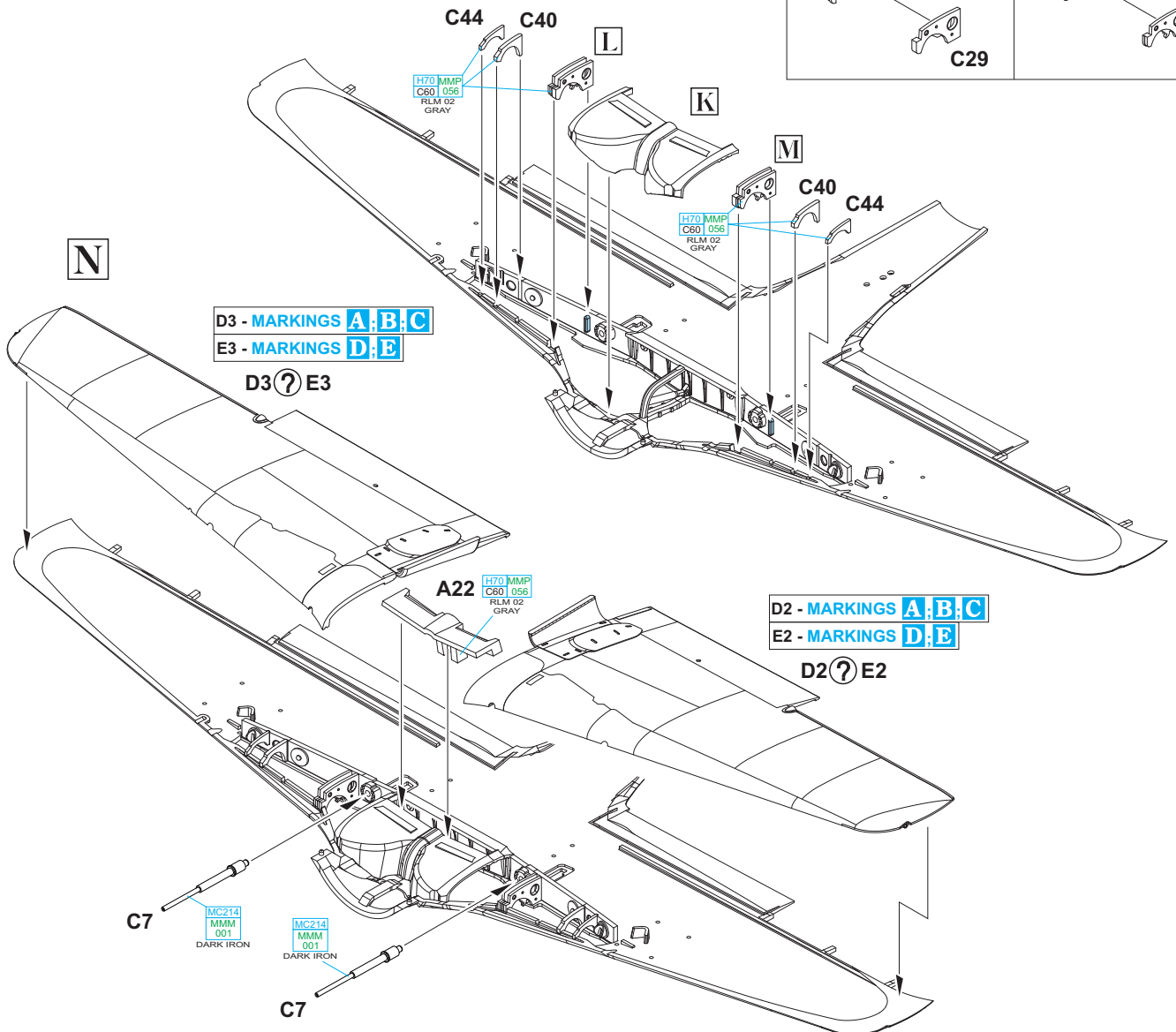
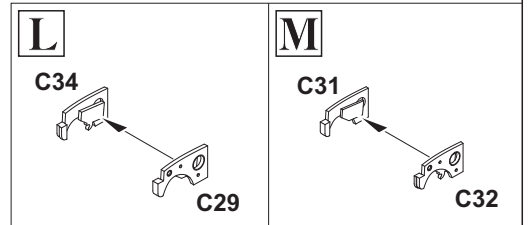
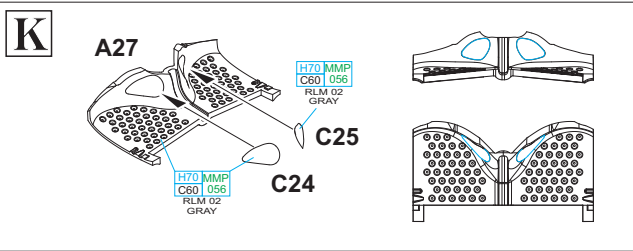
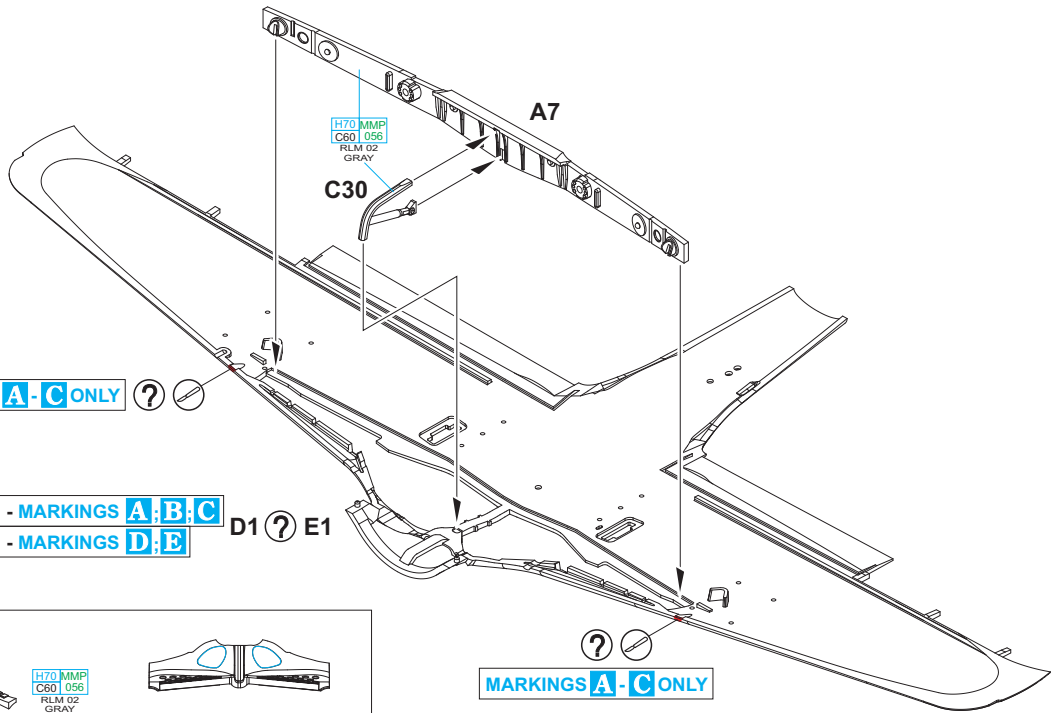

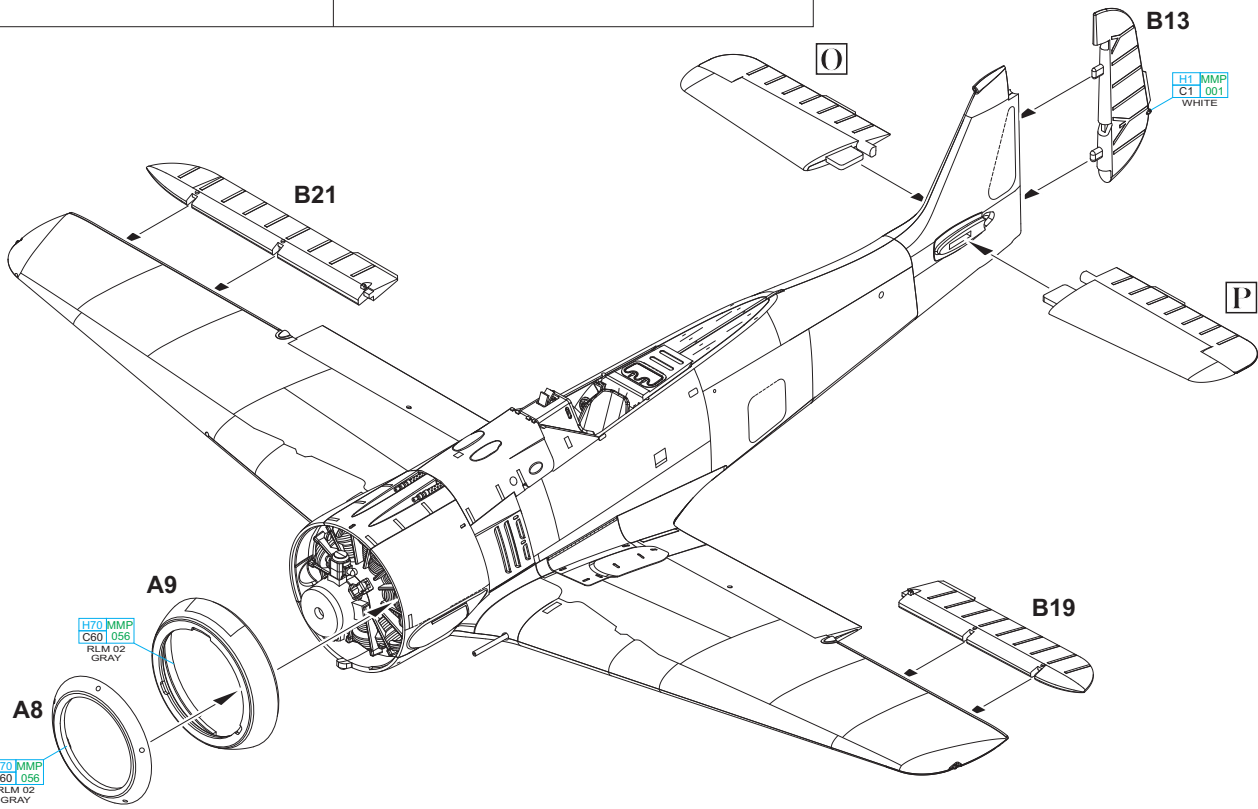
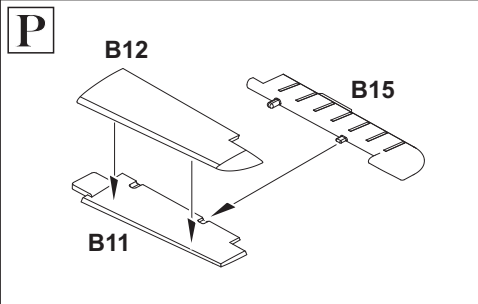
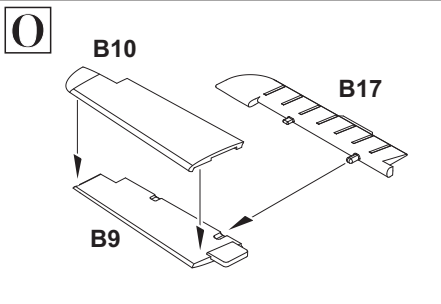
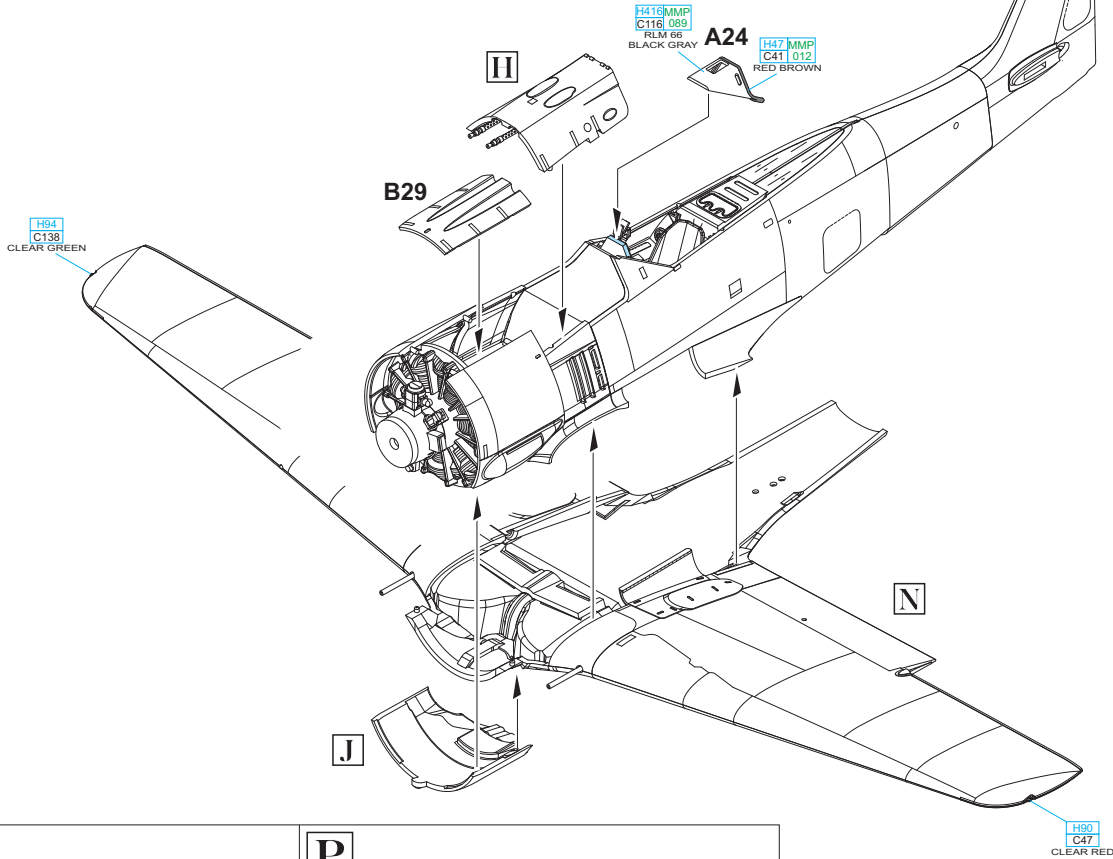
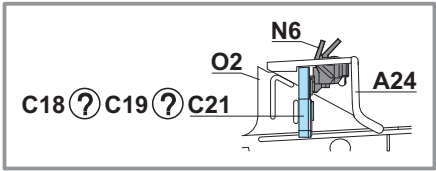

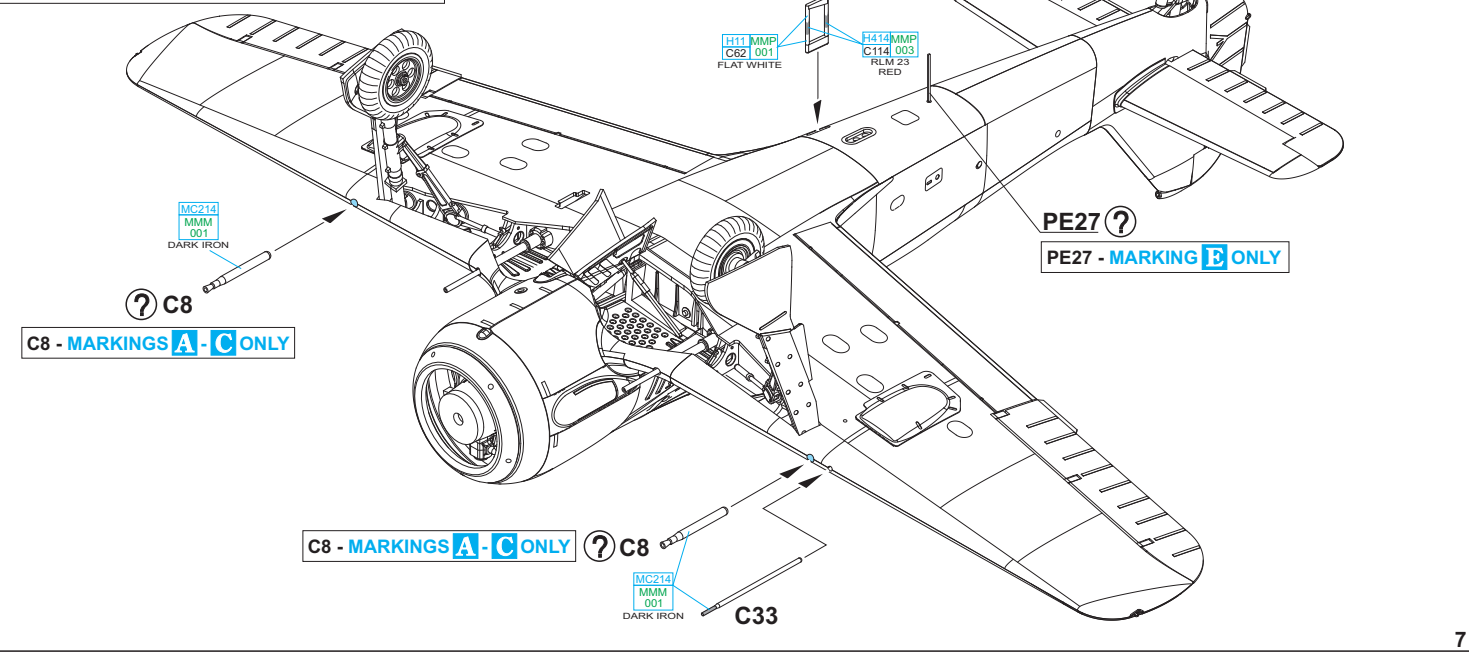
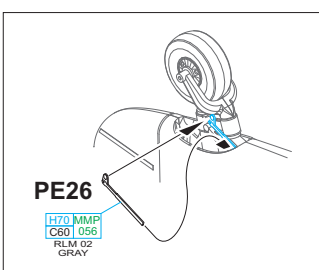
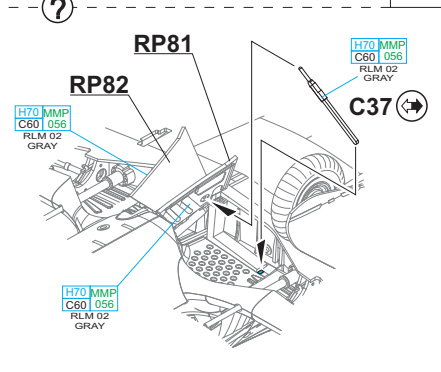
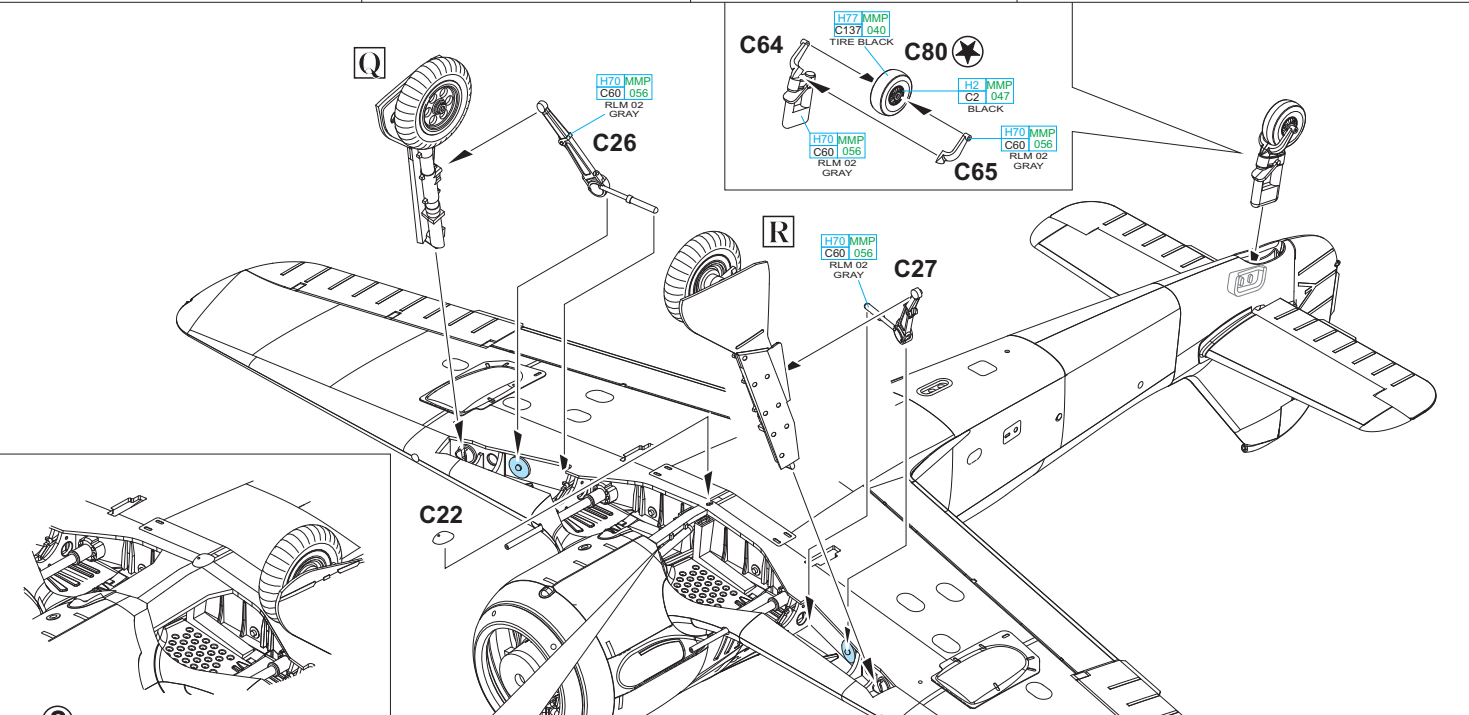
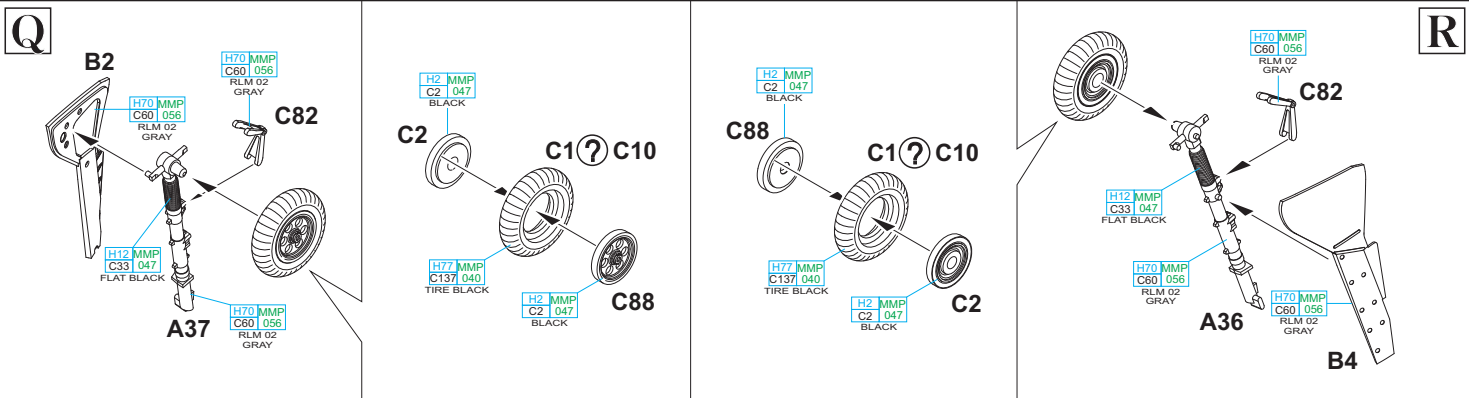

C8 - MARKINGS A - C ONLY

C8 - MARKINGS A - C ONLY

R

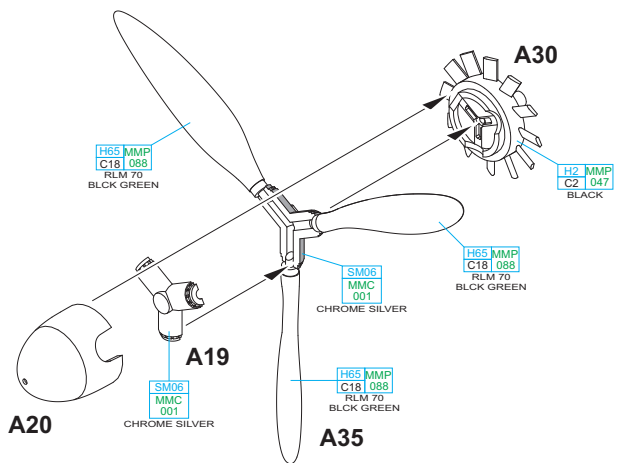
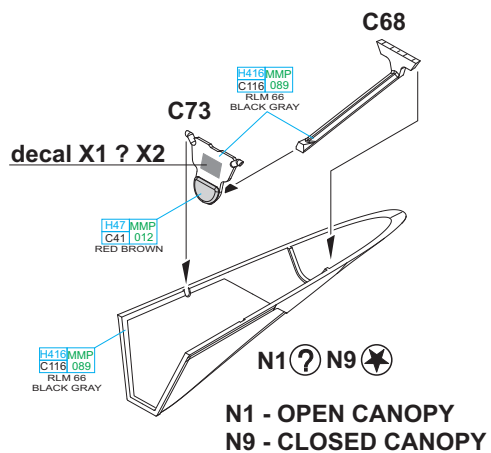
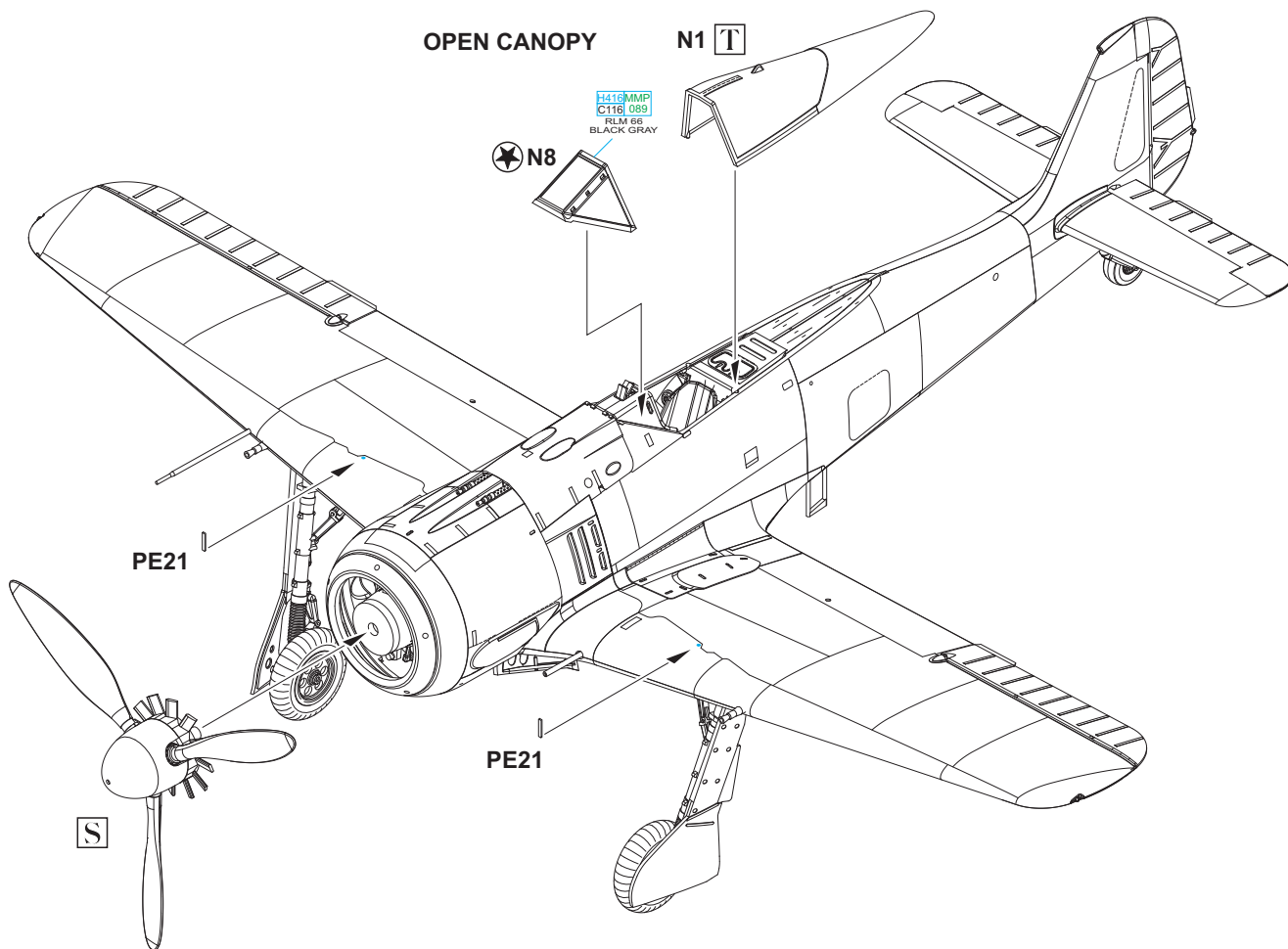
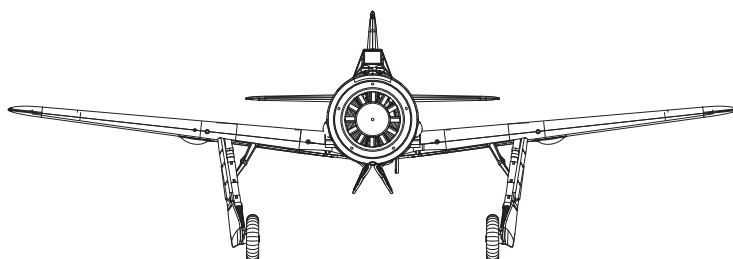
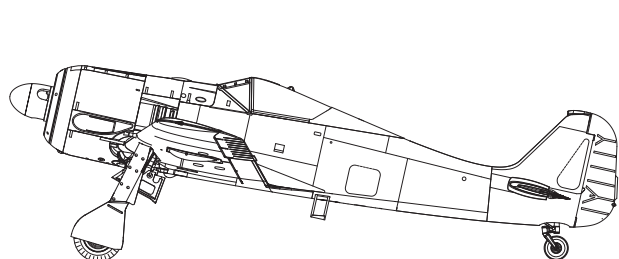
S**T****OPEN CANOPY****N1 T****S**

CLOSED CANOPY

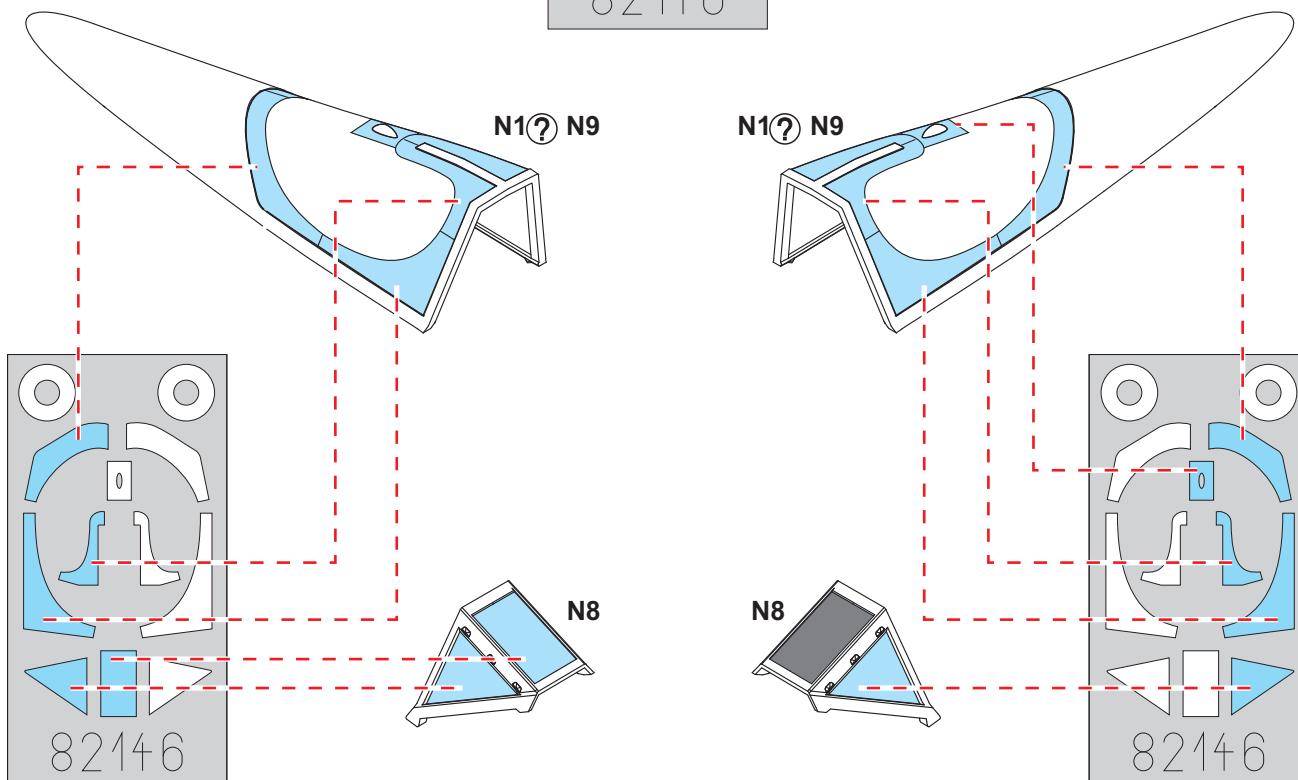
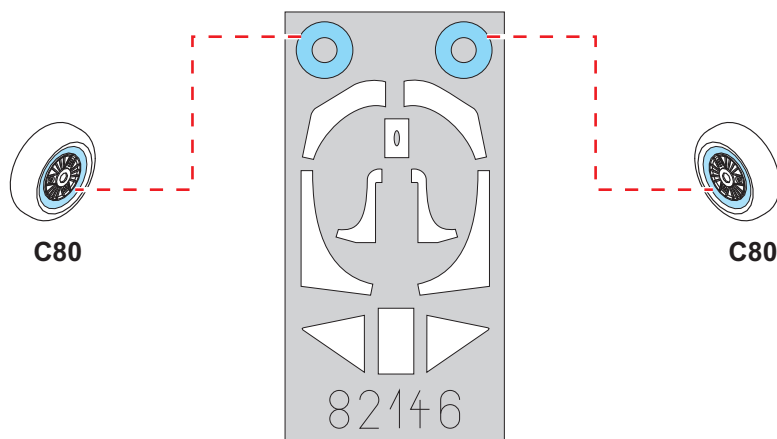
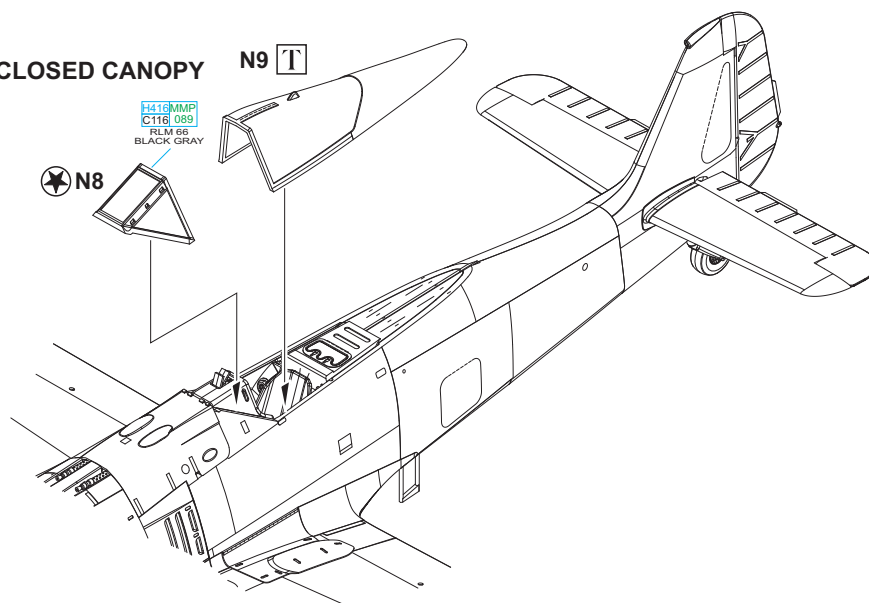

Německé stíhací eso z Jagdgeschwader 26 Erwin Leibold dosáhl svého posledního (11.) sestřelu dne 12. července 1942, kdy v odpoledních hodinách sestřelil nad Licques ve Francii průzkumné Mosquito PR Mk.II, které letělo fotografovat Štrasburk a Ingolstadt. Oba britští piloti zahynuli. Osud jejich přemožitele se naplnil za 14 dní poté, v odpoledních hodinách se Ofw. Leibold zúčastnil útoku I./JG 26 proti Wingu z Biggin Hillu, operujícímu nad Francií. Stroj Ofw. Leibolda, letícího jako dvojka velitele Gruppe Hptm. Seiferta, po útoku Spitfiru explodoval, pilot byl spatřen na padáku, jak přistává do vod Kanálu. Pátrání po něm však bylo neúspěšné. Standardně kamuflované stroje, působící u štábu I. Gruppe, byly označeny písmeny či iniciálami jejich pilotů. Písmeno L (Leibold) je doplněno o označení strojů štábu v podobě klínu a na žluté zbarvené směrovce nese 11 proužků označující dosažená vítězství.

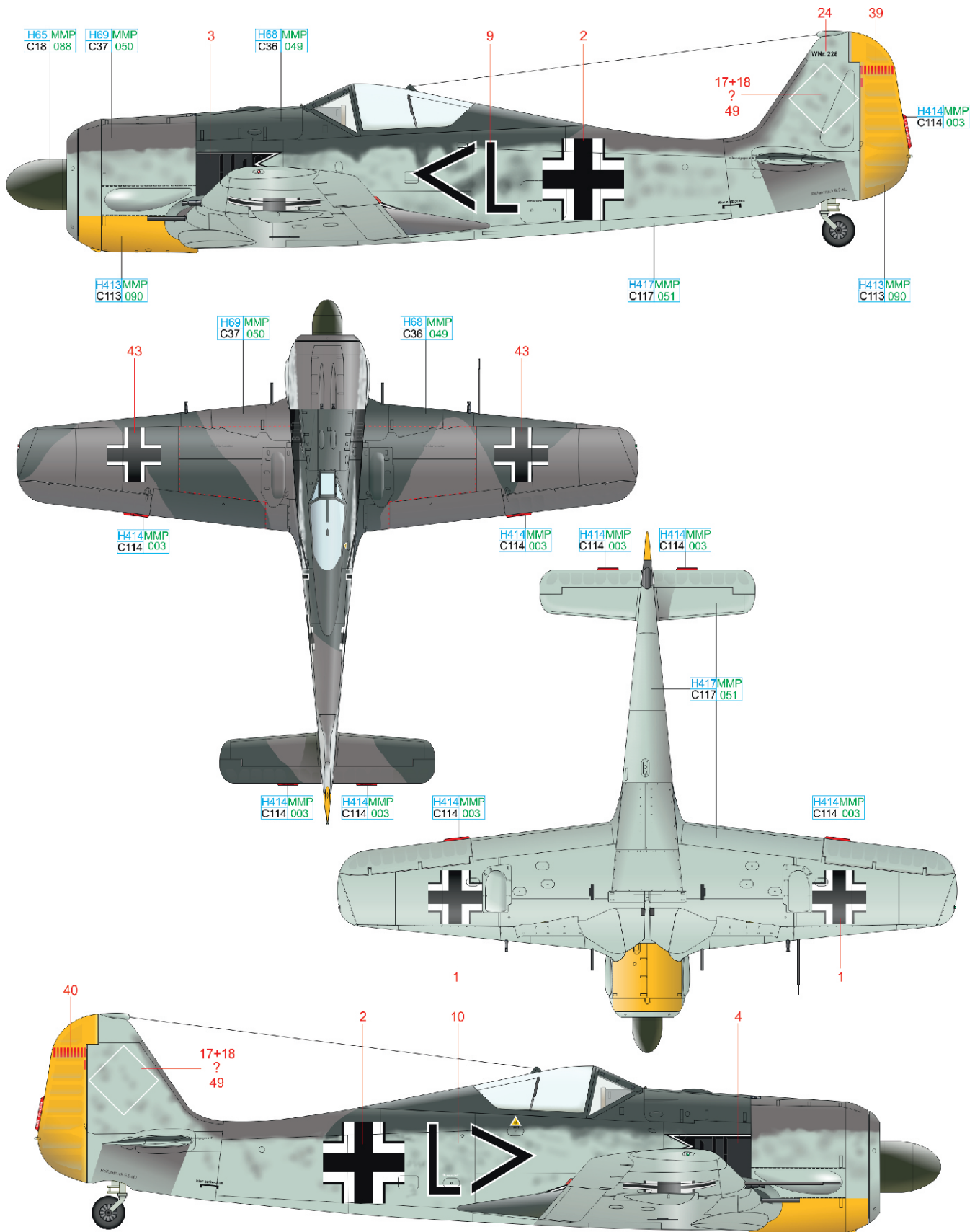

RLM 70	H65 MMP C18 088	RLM 04	H413 MMP C113 090	RLM 23	H414 MMP C114 003
RLM 74	H68 MMP C36 049	RLM 75	H69 MMP C37 050	RLM 76	H417 MMP C117 051

B W. Nr. 0125281, Oblt. Siegfried Schnell, 9./ JG 2, Théville, Francie, červen 1942

Siegfried „Wumm“ Schnell, rodák z nynějšího polského města Sulęcín (tehdy Zielenzig v Braniborsku), vstoupil do řad Luftwaffe v roce 1936 a na počátku 2. světové války sloužil v řadách 4./JG 2. Prvního vítězství dosáhl v bojích nad Francií 14. května 1940, dalších pak nad Británií a v bojích s britskými a americkými letci nad západní Evropou. Po převelení k JG 54 byl nejprve zařazen k III. Gruppe. Dne 1. února 1944 byl jmenován velitelem IV. Gruppe. V této funkci byl 25. února 1944 nad Narvou sestřelen sovětským stíhačem. Tento souboj se mu stal osudným. Za svou bojovou činnost byl 9. července 1941 vyznamenán Rytířským křížem s dubovou ratoleští, uznáno má celkem 93 vítězství. Fw 190A-2 Oblt. Schnella nese standardní kamuflážní schéma stíhaček Luftwaffe tvořené barvami RLM 74/75/76. Na žluté směrovce nese symboly 64 dosažených sestřelů, Na bocích trupu a motorového krytu je namalován tzv. Adlerflügel.

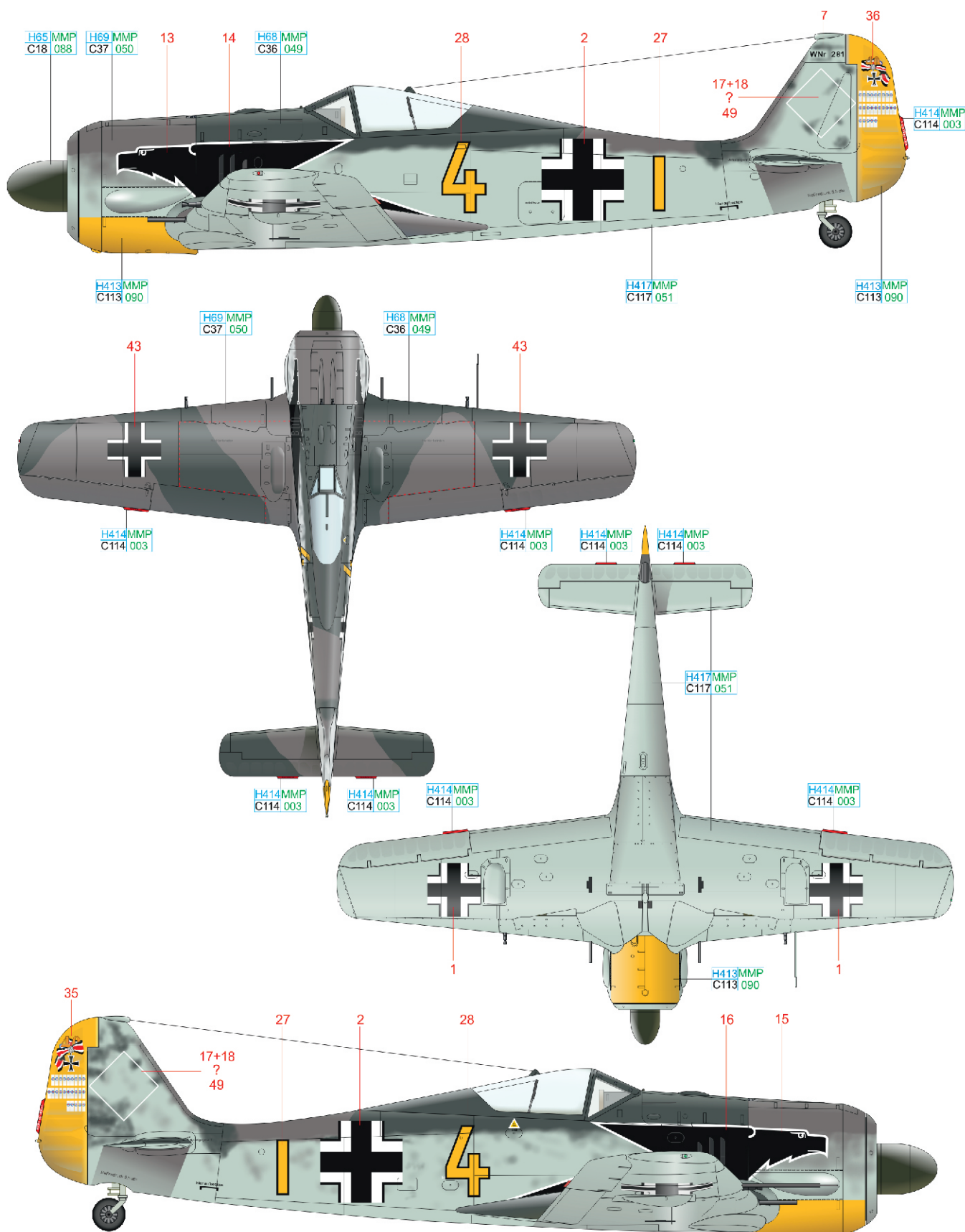

RLM 70	H65 MMP C18 088	RLM 04	H413 MMP C113 090	RLM 23	H414 MMP C114 003
RLM 74	H68 MMP C36 049	RLM 75	H69 MMP C37 050	RLM 76	H417 MMP C117 051
				BLACK	H12 MMP C33 047

Max Buchholz se narodil 3. listopadu 1912 v Zerbstu a na počátku války sloužil u Jagdgeschwader 3. S touto jednotkou se zúčastnil bojů nad Francií a Velkou Británií a operace Barbarossa (přepadení Sovětského svazu). Na začátku října 1941 byla I./JG 3 odeslána na odpočinek do Německa. Poté se přesunula do Nizozemí a k 6. ledna 1942 přejmenována na II./JG 1. Oblt. Buchholzovi bylo svěřeno velení nad 6. Staffel. Dne 12. února 1942 dosáhl svého 28. sestřelu, kdy při operaci Donerkeil (letecká podpora při proplutí německých bitevních křižníků Scharnhorst a Gneisenau spolu s těžkým křižníkem Prinz Eugen z Brestu kanálem La Manche do německých přístavů) sestřelil britský Blenheim. Od poloviny roku až do konce války sloužil v administrativních funkcích. Zemřel 19. července 1996 v Německu. Špička vrtulového kuželu Buchholzova stroje, kamuflovaného barvami RLM 74/75/76, nese na červeném podkladu tenkou bílou spirálu. Marking, označující stroj velitele 5. Staffel v podobě číslice 5, je doplněn o označení strojů II. Gruppe (vodorovný pruh v barvě Staffel), pod kabinou doplněn o osobní pilotův emblém, stylizovaného racka v letu. Na motorovém krytu je namalován bájný červ Tatzelwurm v červené barvě – označení strojů 5./JG 1.

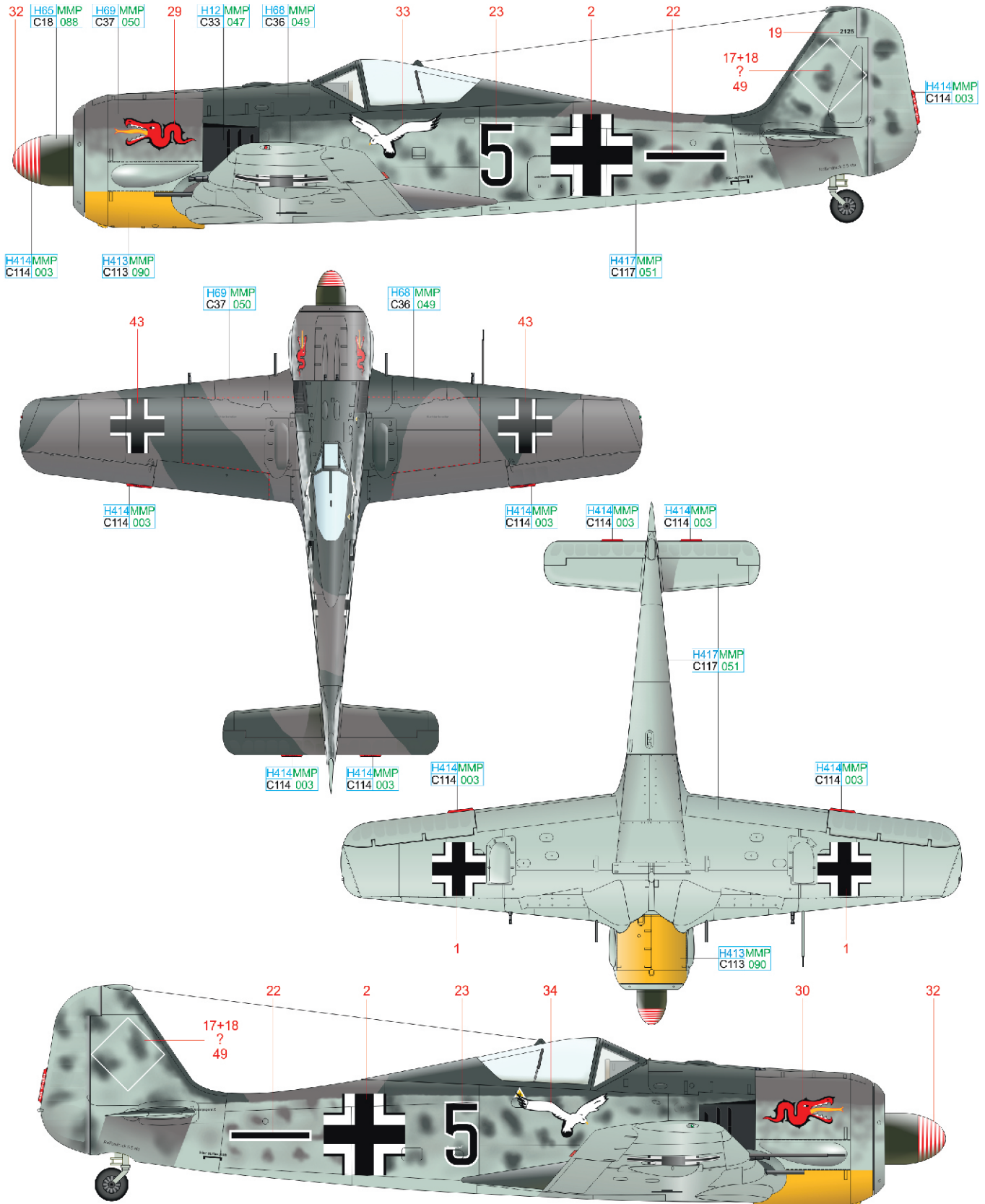

RLM 70	H65 MMP C18 088	RLM 04	H413 MMP C113 090	RLM 23	H414 MMP C114 003
RLM 74	H68 MMP C36 049	RLM 75	H69 MMP C37 050	RLM 76	H417 MMP C117 051
			BLACK	H12 MMP C33 047	

D W. Nr. 0125310, Hptm. Josef Priller, III./JG 26, Wevelghem, Belgie, červen 1942

Josef „Pips“ Priller se narodil 27. července 1915 v bavorském Ingolstadtu. V roce 1935 vstoupil do Wehrmachtu, ale již za rok, v říjnu 1936, byl přijat k leteckému výcviku stíhače. Prvního sestřelu dosáhl ve funkci velitele 6. Staffel JG 51, když 28. května 1940 sestřelil Spitfire nad Dunkerque. V listopadu 1940 byl jmenován velitelem 1./JG 26, 6. prosince 1941 se stal velitelem III./JG 26, od 11. ledna 1943 velel celé Jagdgeschwader 26. Počet jím dosažených sestřelů dále narůstal, za své úspěchy byl dekorován 20. prosince 1941 Rytířským křížem s dubovou ratolestí a meči. Dne 28. ledna 1945 byl jmenován do funkce Inspekteur der Jagdflieger Ost, v níž setrval až do konce války. Celkové Prillerovo skóre čítá 101 zničených nepřátelských letadel. Všech sestřelů dosáhl na západní frontě. Po válce se oženil s majitelkou pivovaru Johannou Riegele a stal se generálním manažerem pivovaru Riegele v Augsburgu. Zemřel 20. května 1961 na infarkt. Stroj ve standardní kamufláži stíhaček Luftwaffe se žlutou směrovkou a spodní částí krytu motoru, s nímž létal Josef Priller v červnu 1942, nesl označení velitele III. Gruppe. Na směrovce je zobrazeno 73 sestřelů, jichž dosáhl k 1. červnu 1942.

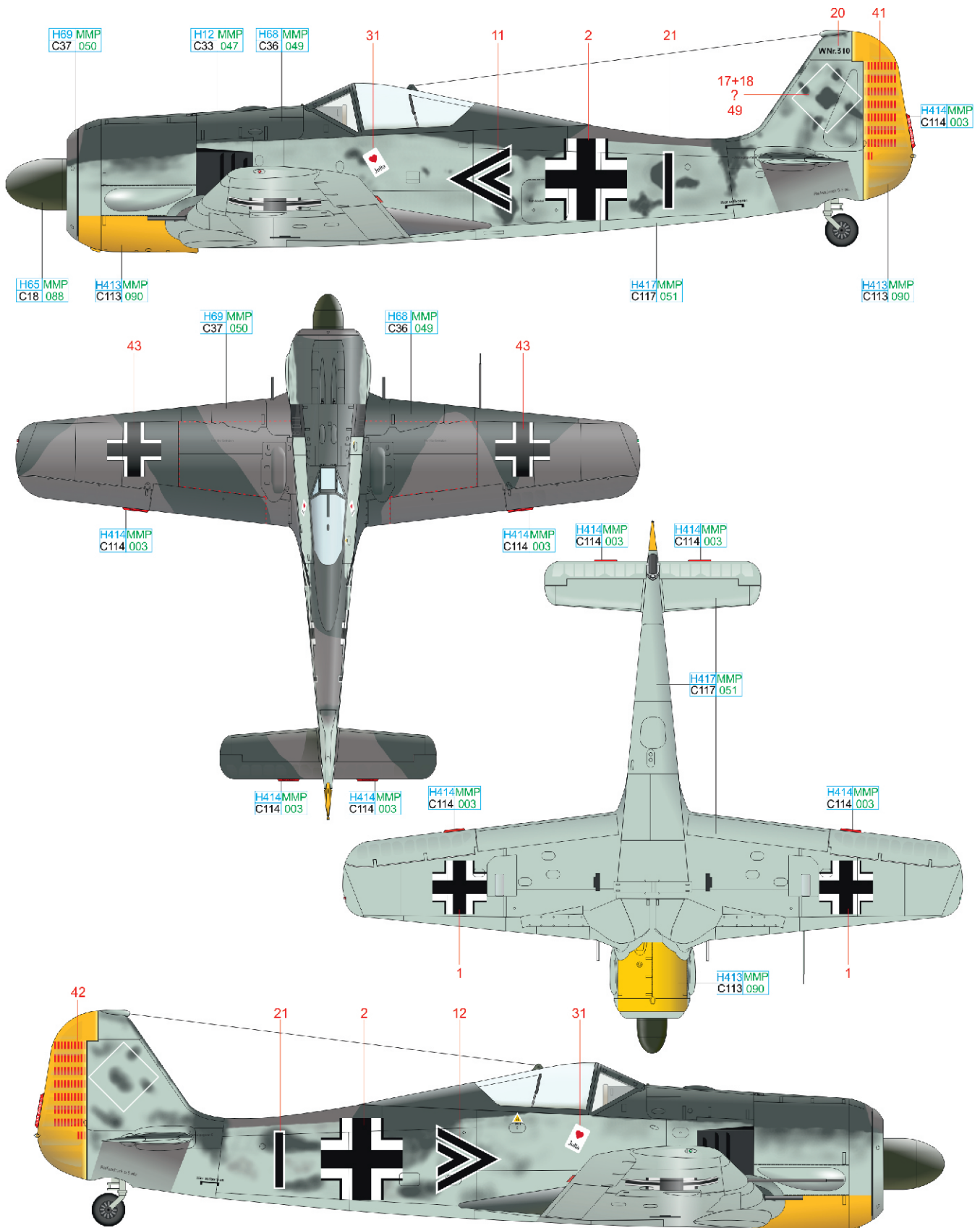

RLM 70	H65 MMP C18 088	RLM 04	H413 MMP C113 090	RLM 23	H414 MMP C114 003
RLM 74	H68 MMP C36 049	RLM 75	H69 MMP C37 050	RLM 76	H417 MMP C117 051

E Oblt. Egon Mayer, 7./JG 2, Théville, Francie, léto 1942

Egon Mayer se narodil 19. srpna 1917 v Konstanci a do Luftwaffe vstoupil v roce 1937. V prosinci 1939 byl po ukončení výcviku zařazen k Jagdgeschwader 2, v jejíž řadách se zúčastnil bojů nad Francií a Velkou Británií, nejprve jako řadový pilot, od 10. června 1941 ve funkci velitele 7. Staffel, od listopadu 1942 velel celé III. Gruppe. V té době již měl na kontě 52 sestřelů nepřátelských letadel. Dne 23. listopadu poprvé sestřelil americký čtyřmotorový bombardér. Spolu s Georgem-Peterem Ederem vypracoval taktiku čelních útoků na americké bombardovací svazy. Velitelem celé JG 2 byl jmenován 1. července 1943. Dne 2. března 1944 vedl formaci stíhačů od JG 2 proti americkému bombardovacímu svazu, během boje nad Montmédy byl sestřelen a zabit doprovodnými P-47. Posmrtně byl vyznamenán Mečík Rytířského kříž. Standardně kamuflovaný Fw 190 Egona Mayera nese na motorovém krytu označení stroje 7. Staffel JG 2, na žluté směrovce je vyznačeno 44 sestřelů v podobě francouzské a britských kokard. Předchozí označení stroje je přestříkáno barvou RLM 74 Graugrün.

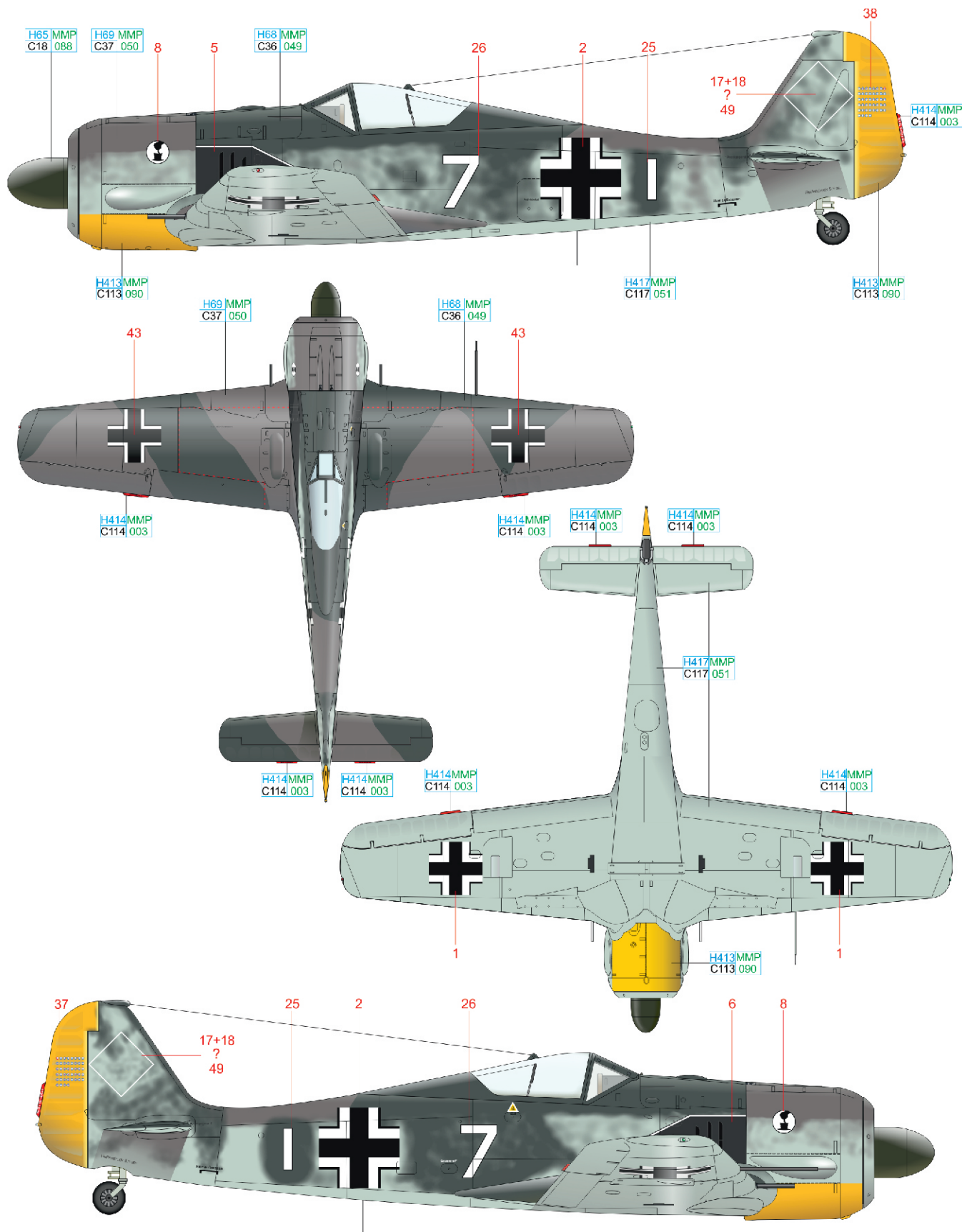

RLM 70 H65 MMP C18 088 RLM 04 H413 MMP C113 090

RLM 74 H68 MMP C36 049 RLM 75 H69 MMP C37 050

RLM 76 H417 MMP C117 051 RLM 23 H414 MMP C114 003

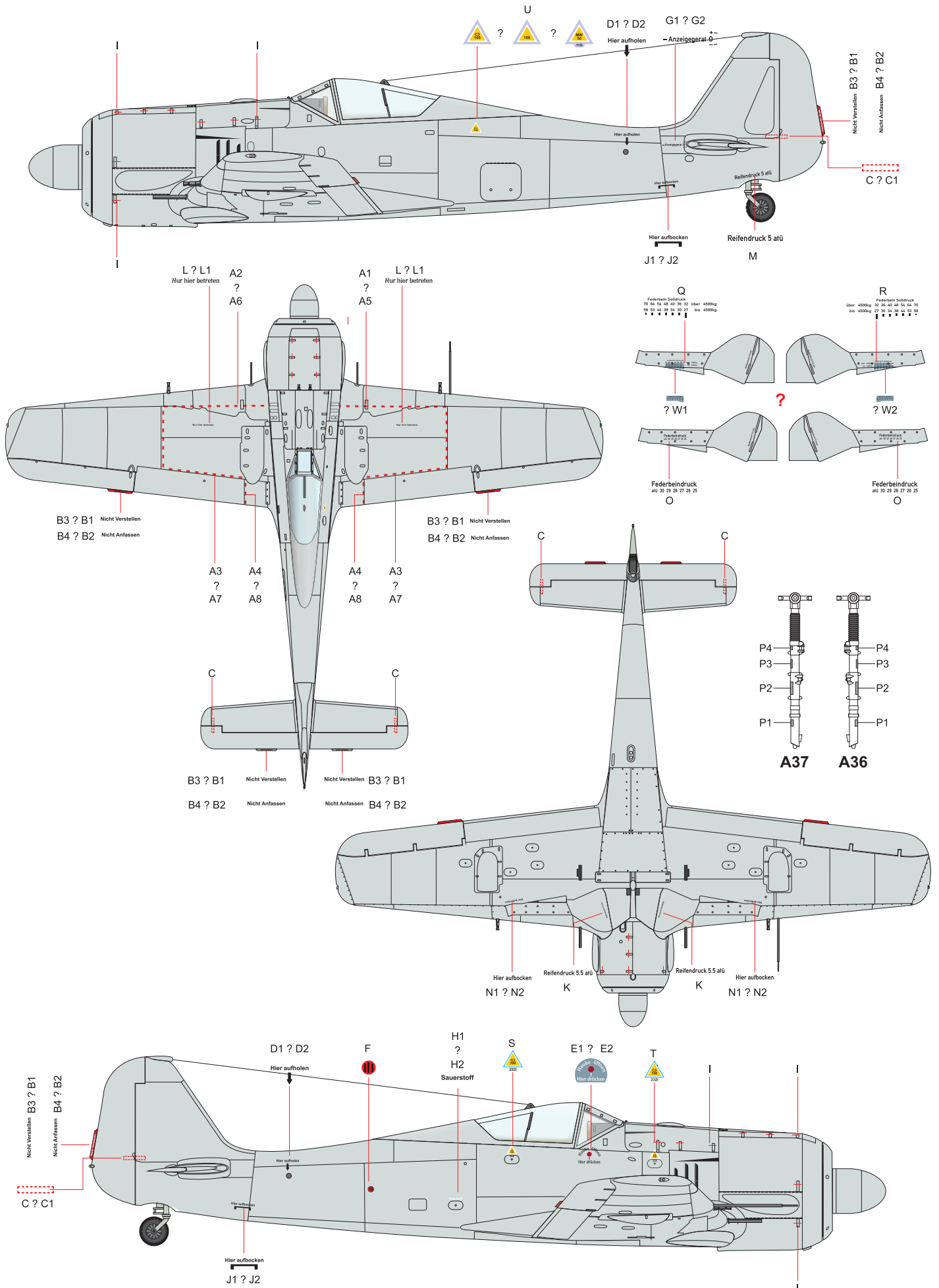

Fw 190A-2

1/48

#82146

ProfiPACK
edition

RELATED PRODUCTS:

- FE863 Fw 190A seatbelts STEEL 1/48 (PE-Set)
- 648356 Fw 190A wingroot gun bays 1/48 (Brassin)
- 648366 Fw 190A propeller 1/48 (Brassin)
- 648371 Fw 190A control surfaces early 1/48 (Brassin)
- 648373 Fw 190A Pitot tubes early 1/48 (Brassin)
- 648379 Fw 190A-2 undercarriage legs BRONZE 1/48 (Brassin)
- 648381 Fw 190A exhaust stacks 1/48 (Brassin)

eduard

