

eduard

LIMITED

1/48



Z-326 *Trenér Master*

INSTRUCTIONS SHEET

DUAL COMBO

11167-NAV1



Carefully read instruction sheet before assembling. When you use glue or paint, do not use near open flame and use in well ventilated room. Keep out of reach of small children. Children must not be allowed to suck any part, or pull vinyl bag over the head.



Před započítím stavby si pečlivě prostudujte stavební návod. Při používání barev a lepidel pracujte v dobře větrané místnosti. Lepidla ani barvy nepoužívejte v blízkosti otevřeného ohně. Model není určen malým dětem, mohlo by dojít k požití drobných dílů.

INSTRUCTION SIGNS * INSTR. SYMBOLS * INSTRUKTION SINNBILDEN * SYMBOLES * 記号の説明



OPTIONAL
VOLBA



BEND
OHNOUT



SAND
BROUSIT



OPEN HOLE
VYVRTAT OTVOR



SYMETRICAL ASSEMBLY
SYMETRICKÁ MONTÁŽ



REMOVE
ODŘÍZNOUT



REVERSE SIDE
OTOČIT



APPLY EDUARD MASK
AND PAINT
POUŽÍT EDUARD MASK
NABARVIT

PARTS



DÍLY



TEILE



PIÈCES



部品

PLASTIC PARTS

C>

2 pcs.

82180 C

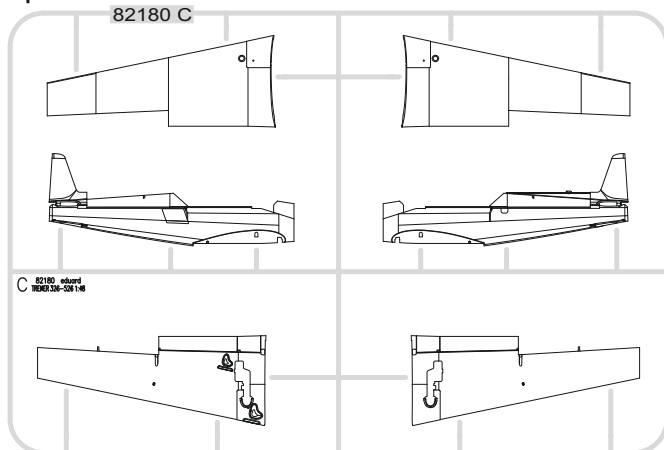

E>

2 pcs.

82180 E

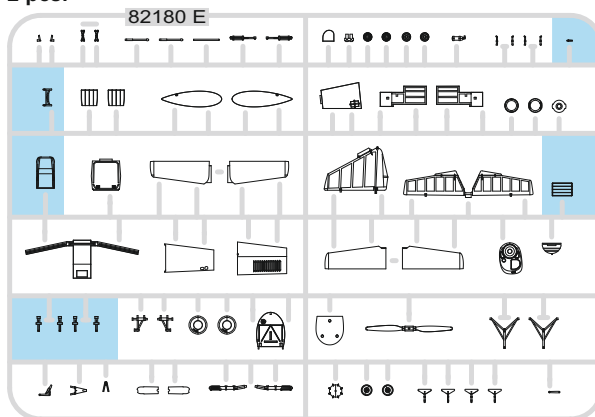

H>

2 pcs.

82180 H

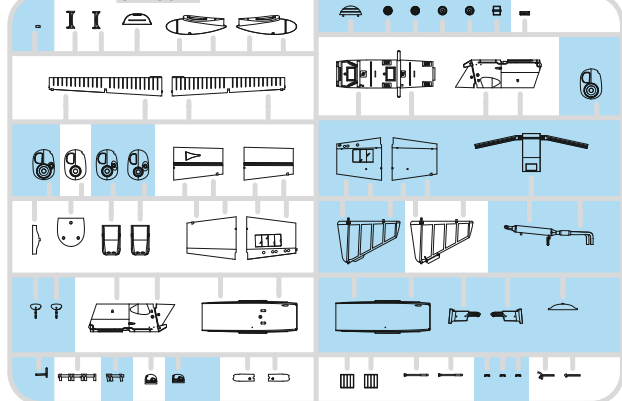

J>

2 pcs.

82180 J

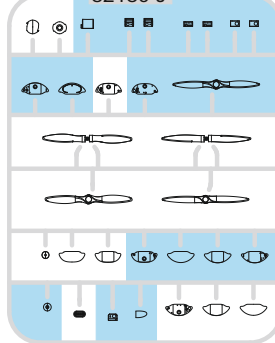

K>

2 pcs.

82180 K

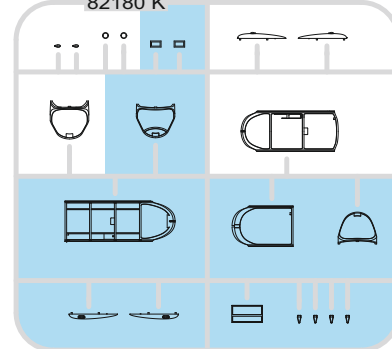
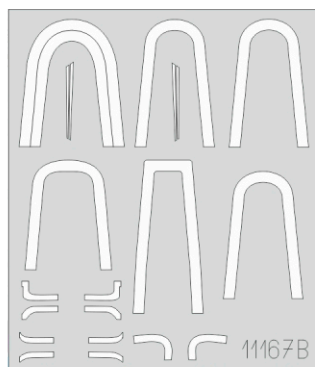
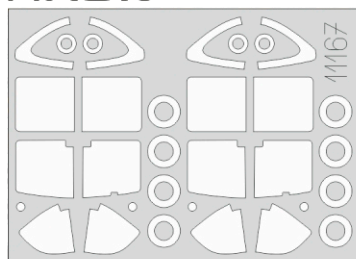
eduard
MASK

PE - PHOTO ETCHED DETAIL PARTS

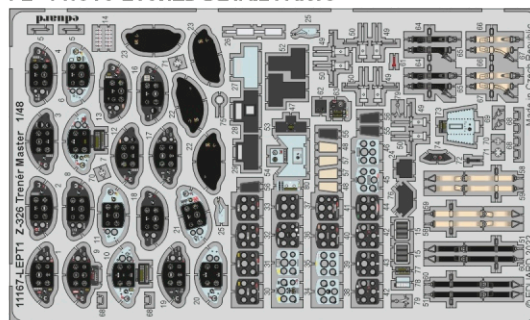



GSI Creos (GUNZE)		MISSION MODELS	
AQUEOUS	Mr.COLOR	PAINTS	
H1	C1	MMP-001	WHITE
H2	C2	MMP-047	BLACK
H3	C3	MMP-003	RED
H4	C4	MMP-007	YELLOW
H5	C5	MMP-048	BLUE
H7	C7	MMP-002	BROWN
H8	C8		SILVER
H12	C33	MMP-047	FLAT BLACK
H15	C65		BRIGHT BLUE
H18	C28		STEEL
H24	C58		ORANGE YELLOW
H25	C34		SKY BLUE
H35	C80		COBALT BLUE
H37	C43		WOOD BROWN
H39	C67		PURPLE
H77	C137	MMP-040	TIRE BLACK
H85	C45		SAIL COLOR
H90	C47		CLEAR RED
H94	C138		CLEAR GREEN
H301	C301	MMP-099	GRAY
H306	C306	MMP-118	MEDIUM GRAY

GSI Creos (GUNZE)		MISSION MODELS	
AQUEOUS	Mr.COLOR	PAINTS	
H308	C308	MMP-073	GRAY
H310	C310	MMP-060	BROWN
H320	C320	MMP-112	DARK GREEN
H413	C113	MMP-090	RLM04 YELLOW
H418	C118	MMP-055	RLM78 LIGHT BLUE
H422	C122	MMP-053	RLM82 LIGHT GREEN
	C19		SANDY BROWN
	C20		LIGHT BLUE
	C25		SEAGRAY
	C29	MMP-111	HULL RED
	C35		IJA GRAY
	C57		METALLIC BLUE GREEN
	C74		AIR SUPERIORITY BLUE
	C119		SAND YELLOW
	C159		SUPER SILVER
	C391		INTERIOR GREEN
Mr.METAL COLOR		METALLICS	
	MC214	MMM-001	DARK IRON
	MC215	MMM-004	COPPER
	MC217		GOLD
	MC218	MMM-003	ALUMINIUM

1 = - MARKINGS **A, C, D, E, G, H, I, J**
 - MARKINGS **B, F**

2 = - MARKINGS **A, B, C, D, E, F, G, I, J**
 - MARKING **H**

3 = 90% + 10%

4 = - MARKINGS **D, F**
 - MARKINGS **A, C, G, H, I, J**
 - MARKING **B**
 80% + 20% - MARKING **E**

5 = - MARKINGS **A, D, E, F, G, H**
 - MARKING **J**
 - MARKING **B**
 - MARKINGS **C, I**

6 = - MARKINGS **A, F, G, H, I**
 - MARKINGS **B, J**
 - MARKINGS **D, E**
 - MARKING **C**

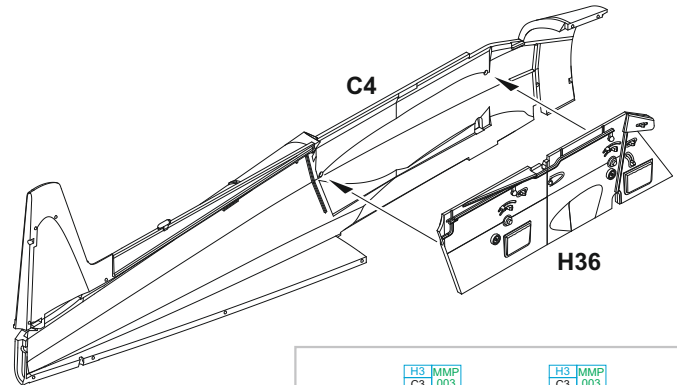
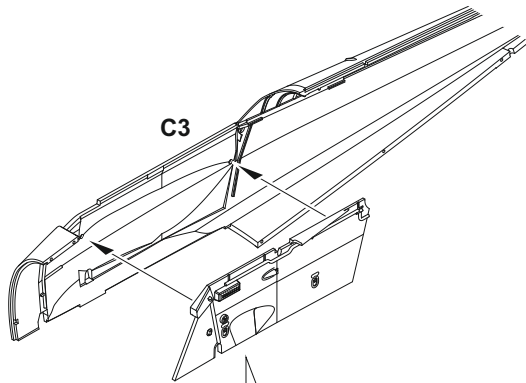

MARKINGS **A, C, D, E, G, H, I**

MARKINGS **B, F, J**

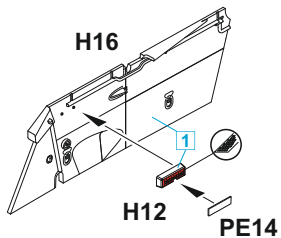

?

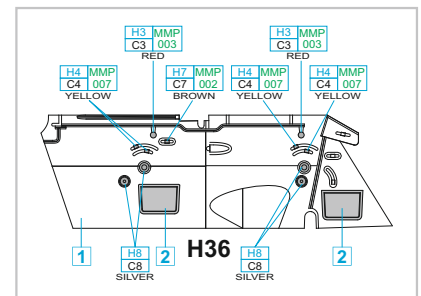
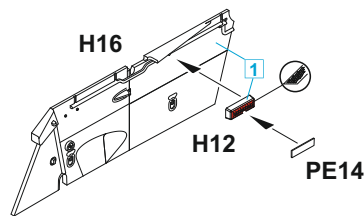

A MARKING **B**

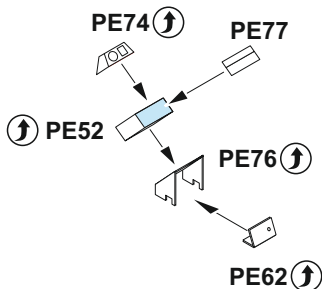

MARKING **F**

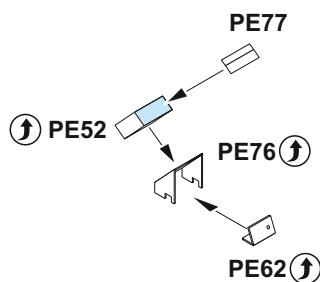

MARKING **G**

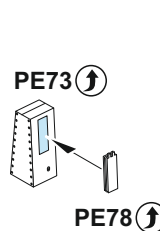

MARKING **J**

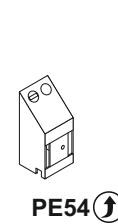

B

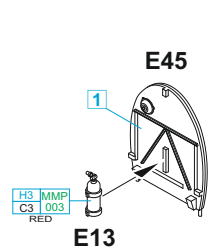

C

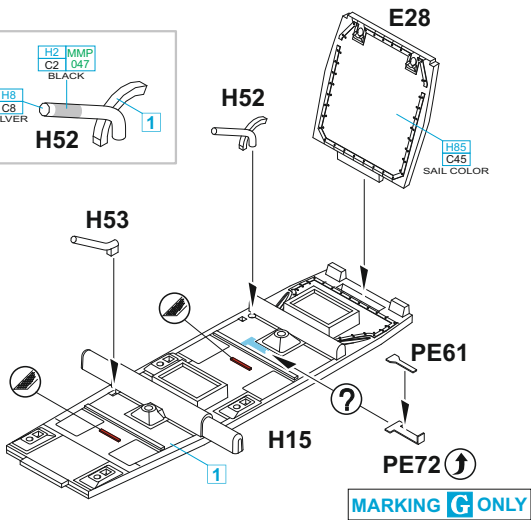
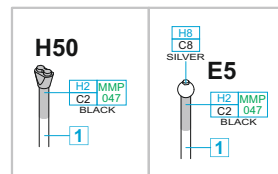
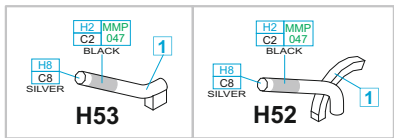

E5 - MARKINGS **B, C, F, G, I**
 H50 - MARKINGS **A, D, E, H, J**

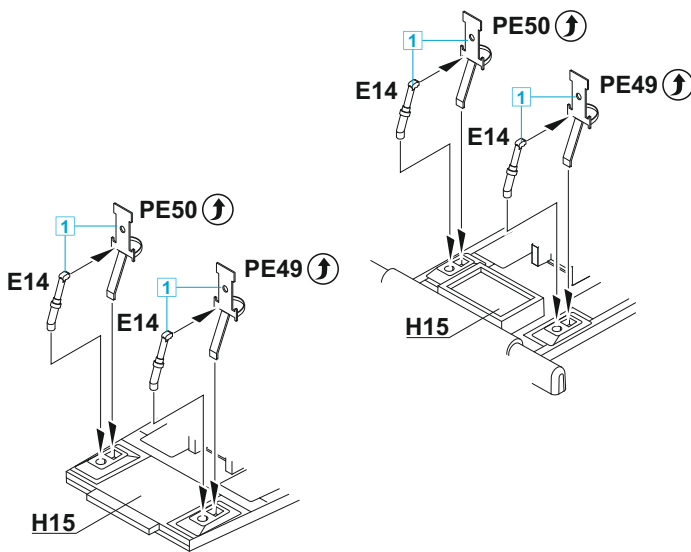
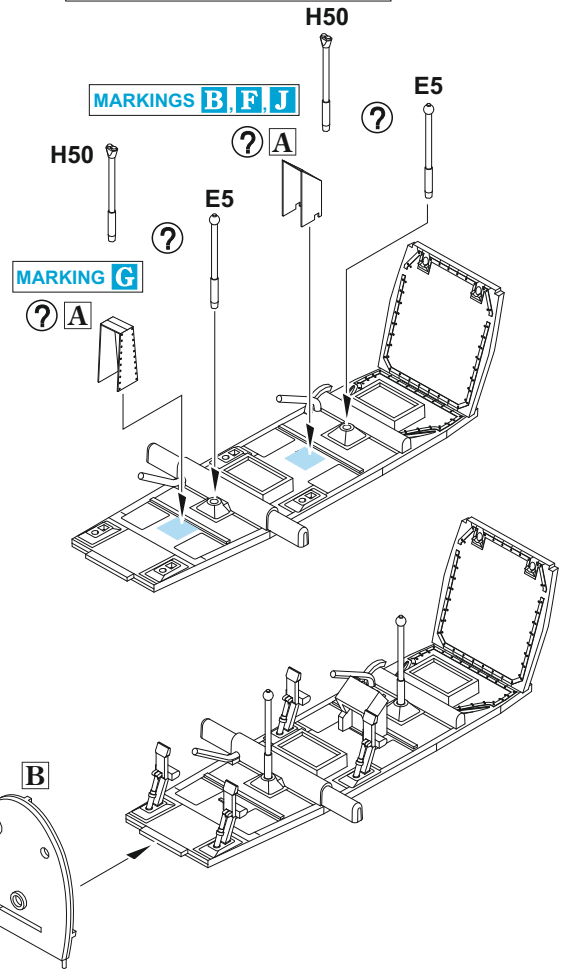

D

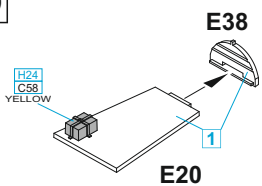

MARKINGS **A, I** ONLY

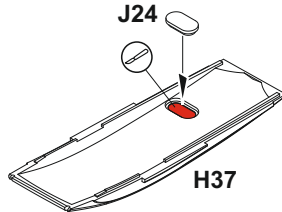

MARKINGS **A, B, D, E, F, G, H, J**

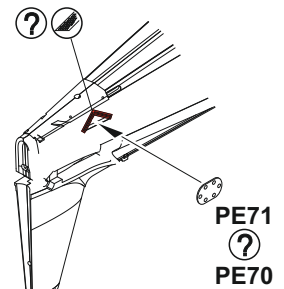

MARKINGS **B, C, D, G, J** ONLY

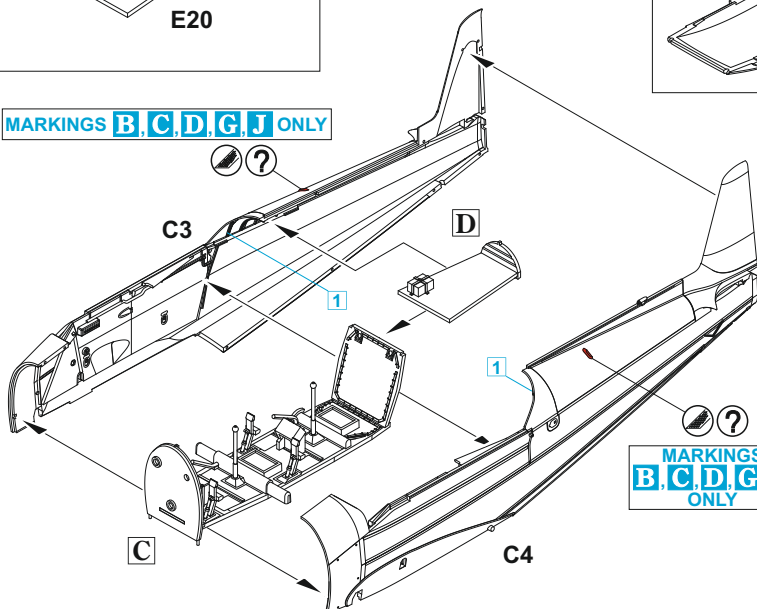

MARKINGS **B, C, D, G, J** ONLY

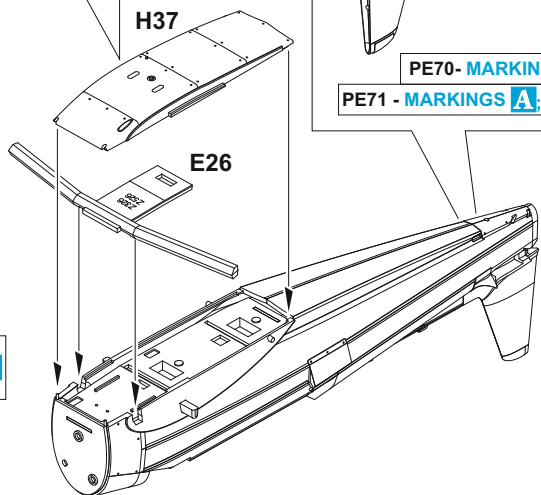

PE70 - MARKINGS **B, H**
 PE71 - MARKINGS **A, F, G, J**

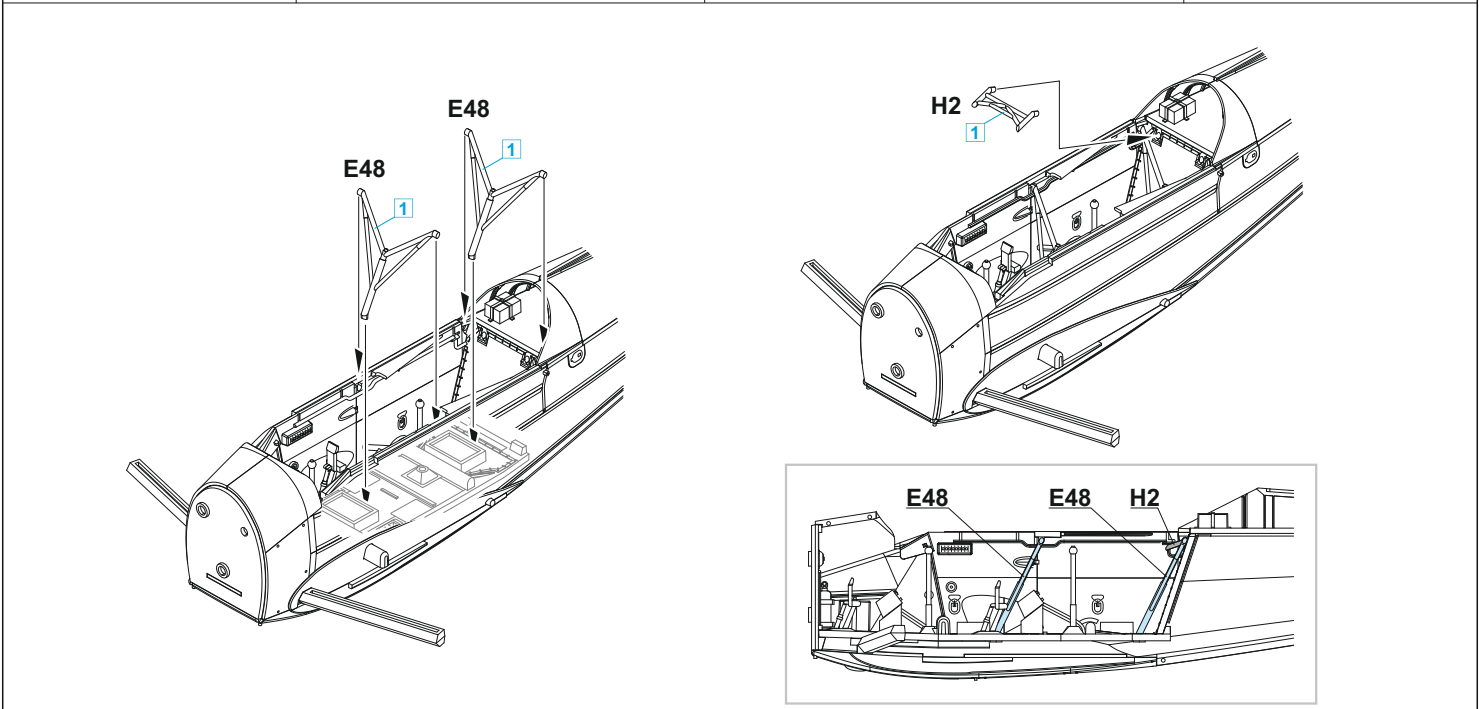
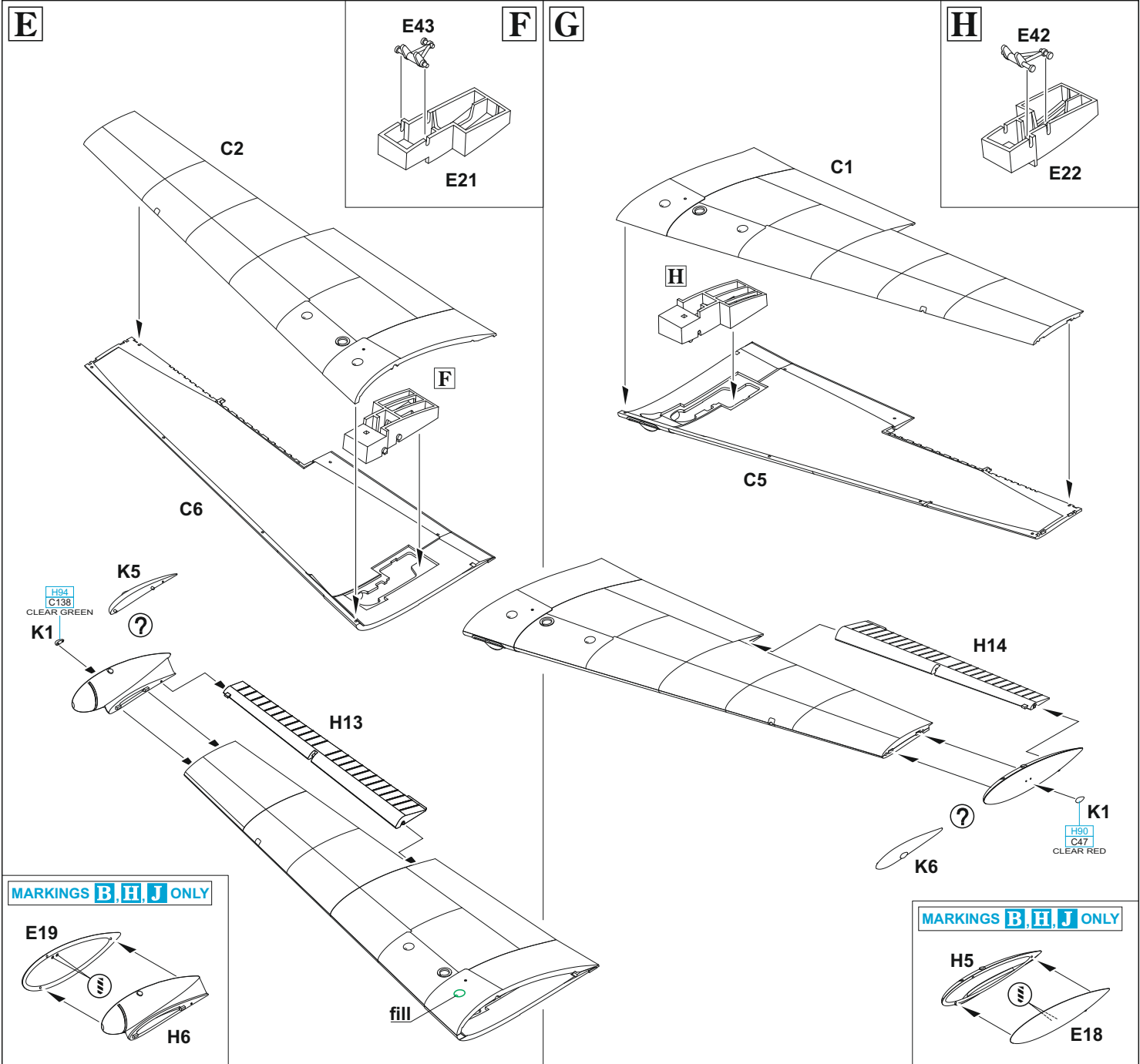

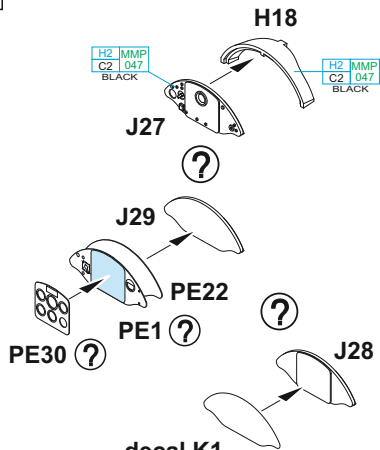
I

- PE1, 22, 30 - MARKING **A**
- PE3, 22, 32 - MARKING **B**
- PE9, 22, 36 - MARKING **C**
- PE7, 22, 34 - MARKING **D**
- PE10, 22, 38 - MARKING **E**
- PE12, 22, 40 - MARKING **F**
- PE19, 22, 42 - MARKING **G**
- PE17, 22, 42 - MARKING **H**
- PE17, 22, 42 - MARKING **I**
- PE20, 22, 45 - MARKING **J**

decal K1

BASE COLOR J28

- H12 MMP C33 047 FLAT BLACK - MARKINGS **A, B, C, F, G, H, I**
- H308 MMP C308 118 MEDIUM GRAY - MARKINGS **D, E, J**

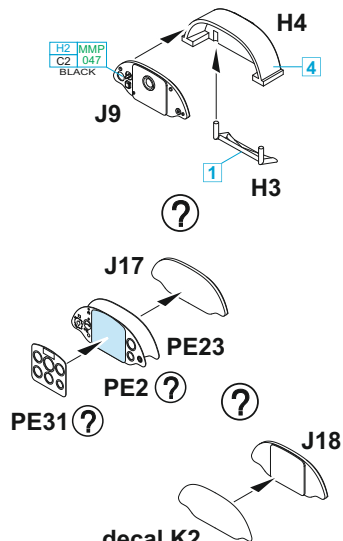
J

- PE2, 23, 31 - MARKING **A**
- PE4, 23, 33 - MARKING **B**
- PE8, 23, 37 - MARKING **C**
- PE6, 23, 35 - MARKING **D**
- PE11, 23, 39 - MARKING **E**
- PE13, 23, 41 - MARKING **F**
- PE18, 23, 43 - MARKING **G**
- PE16, 23, 43 - MARKING **H**
- PE16, 23, 44 - MARKING **I**
- PE21, 23, 46 - MARKING **J**

decal K2

BASE COLOR J18

- H12 MMP C33 047 FLAT BLACK - MARKINGS **A, B, C, F, G, H, I**
- H308 MMP C308 118 MEDIUM GRAY - MARKINGS **D, E, J**

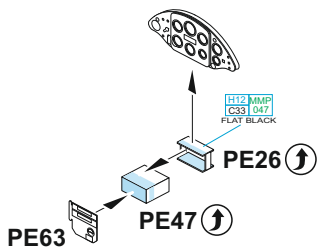
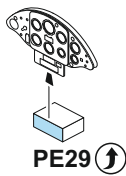
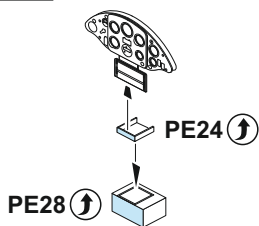
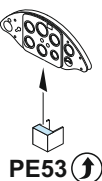
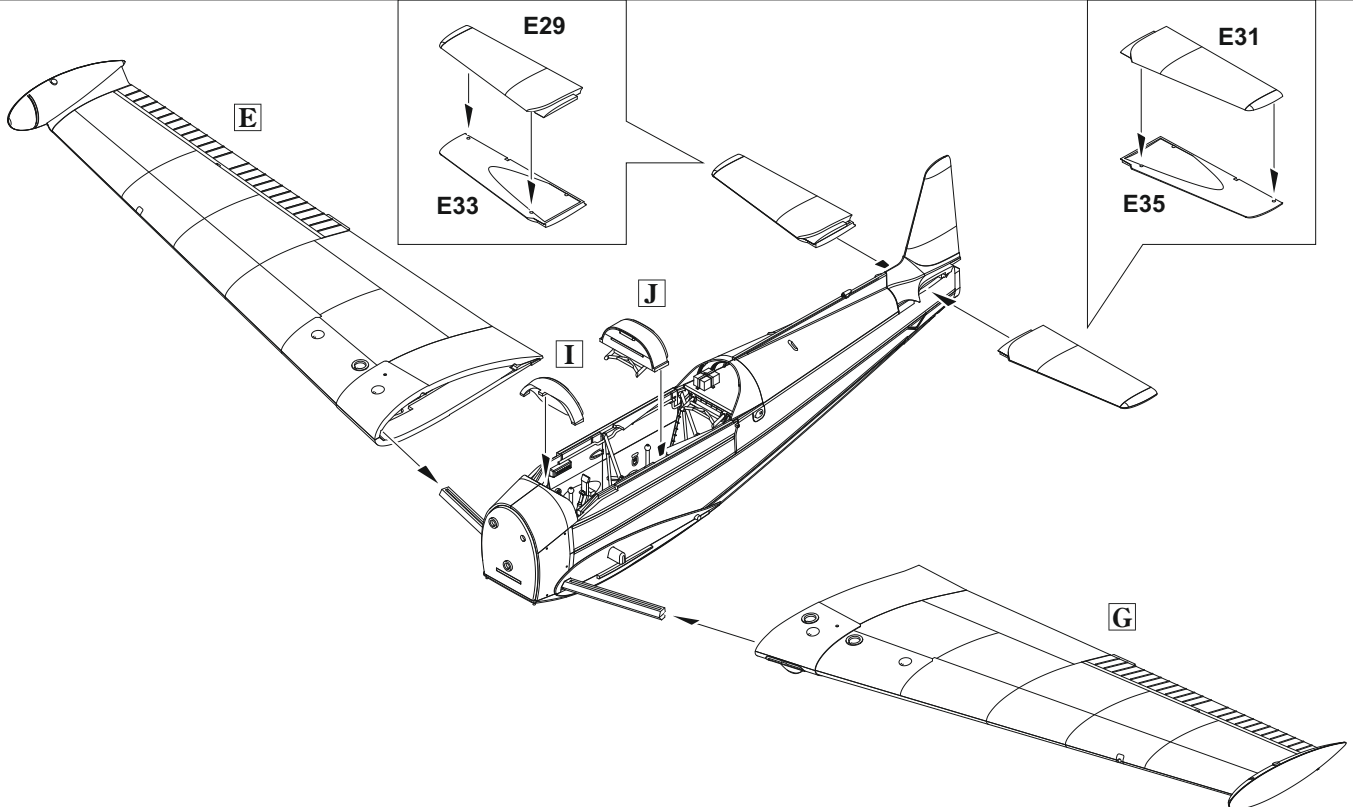
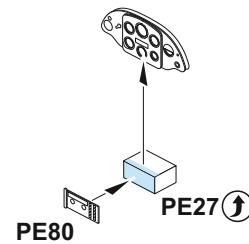
MARKING **A**MARKING **C**MARKING **D**MARKINGS **H, I**MARKING **H**

K MARKINGS **A, B, F, H, J**

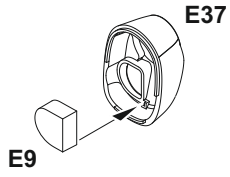
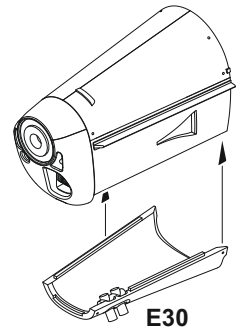
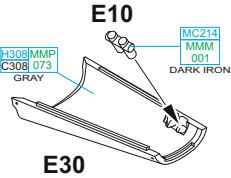
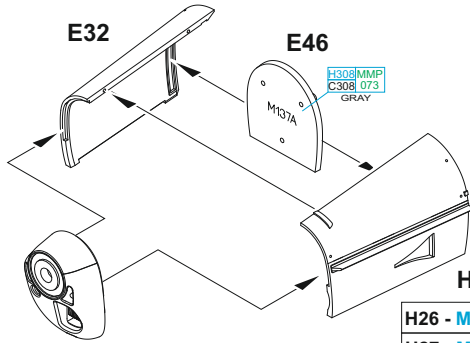
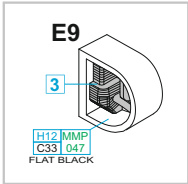

H26 - MARKINGS **F, J**
H27 - MARKINGS **A, B, H**

MARKINGS **A1, C, D, E, G, I**

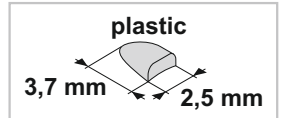
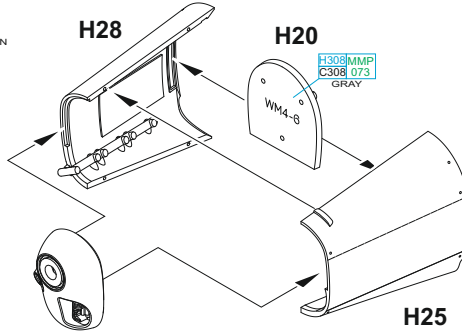
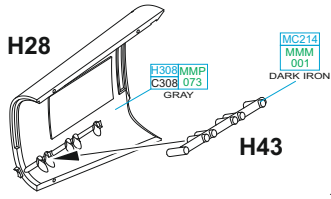
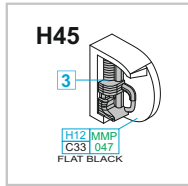

plastic - MARKING **B** ONLY

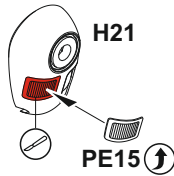
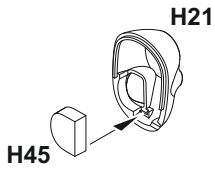
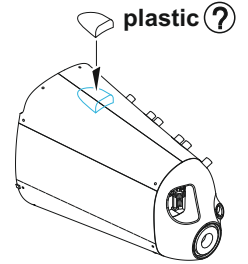

L 2 pcs.

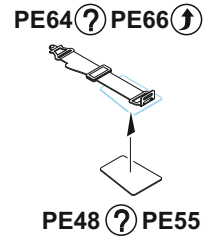
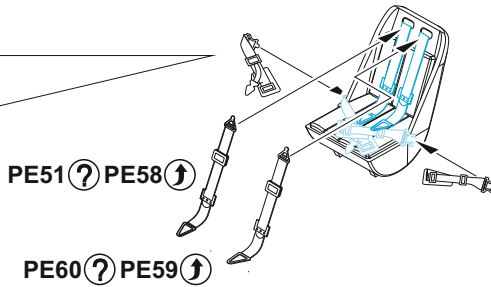
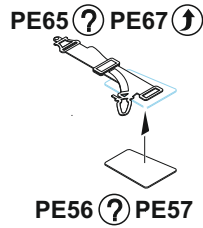
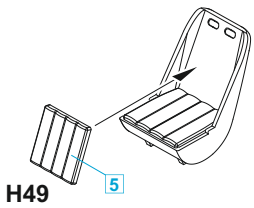
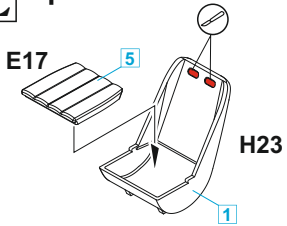

H31 - MARKINGS **E, I** ONLY

H31 ? E34

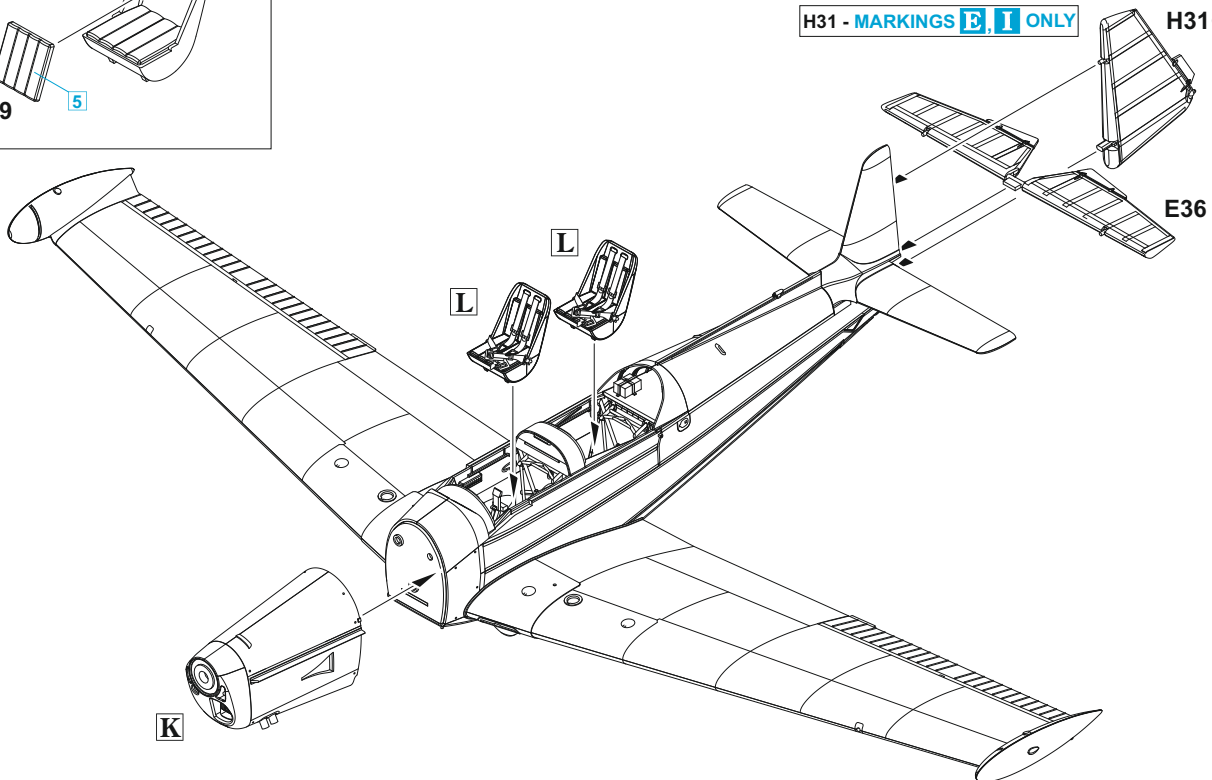

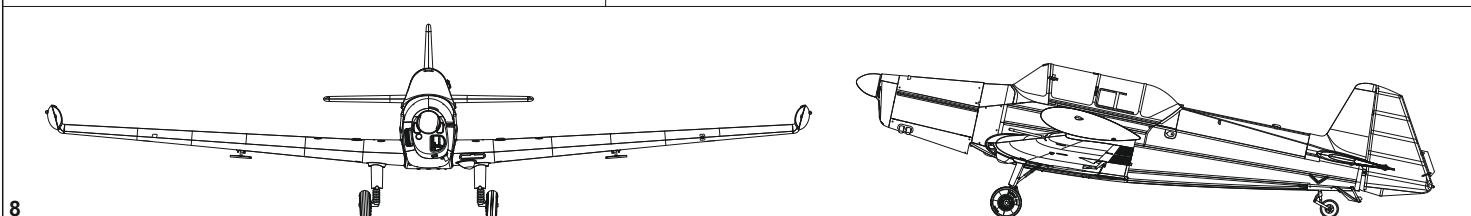
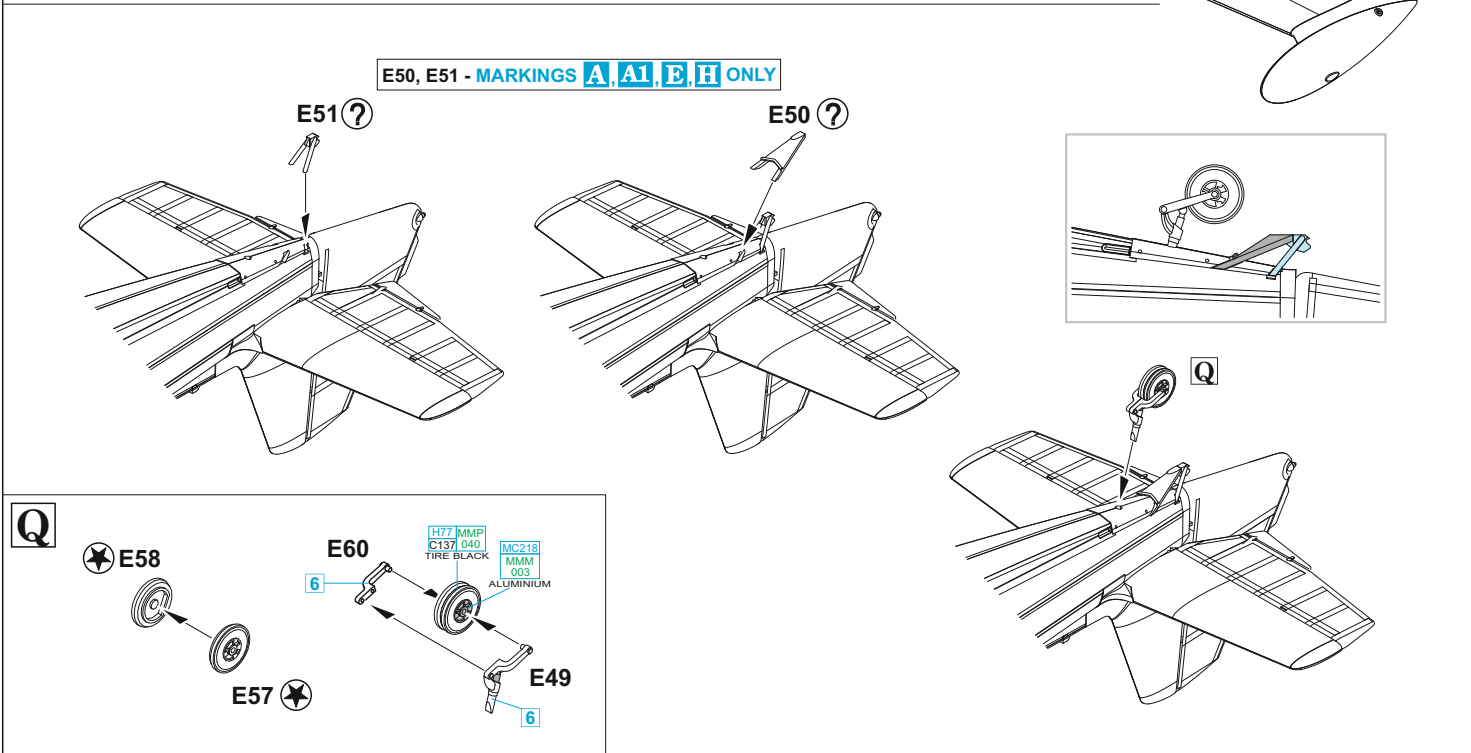
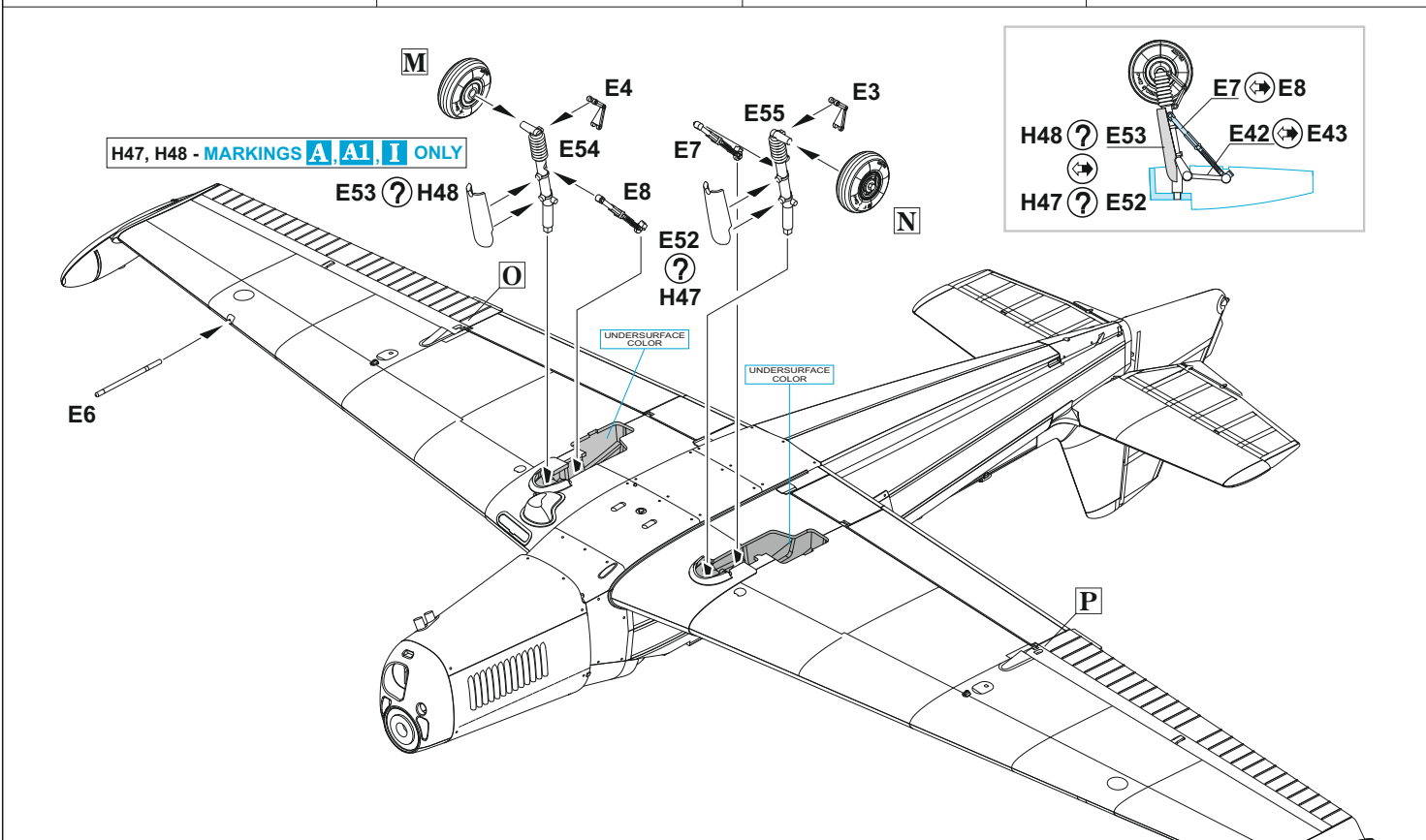
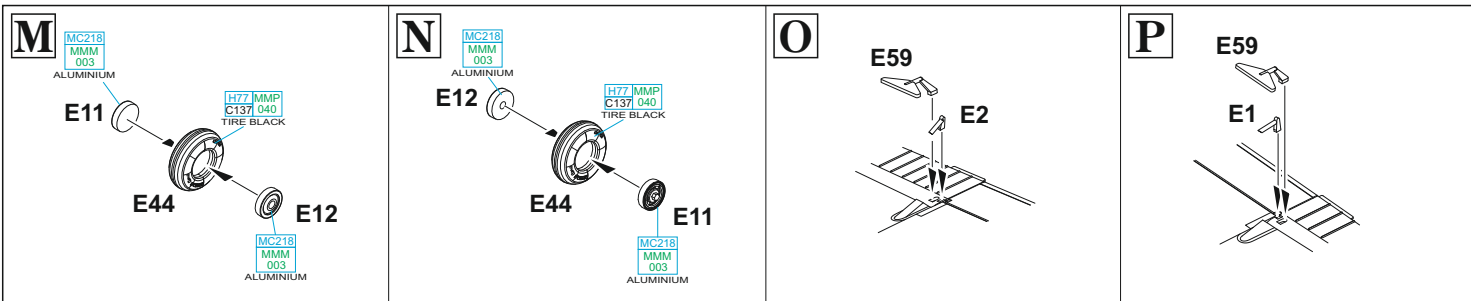

R MARKINGS **A1, C, D, E, G, I**

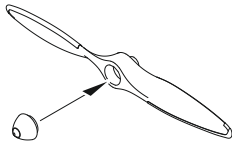

J16
J14 ? J15
J14 - MARKINGS **A1, C, E, I**
J15 - MARKINGS **D, G**

MARKINGS **A, H**

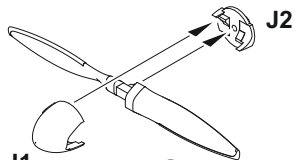

J1
J12 ? J13
J12 - MARKING **H**
J13 - MARKING **A**

MARKINGS **B, F, J**

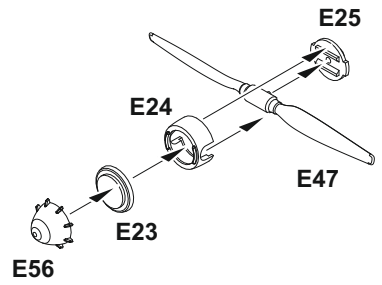

S

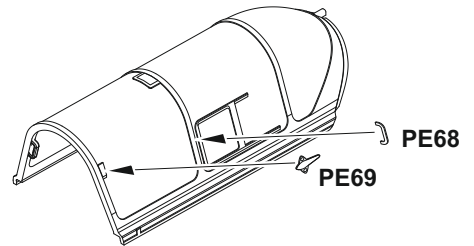
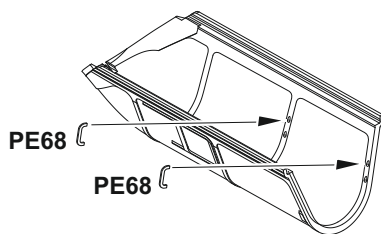
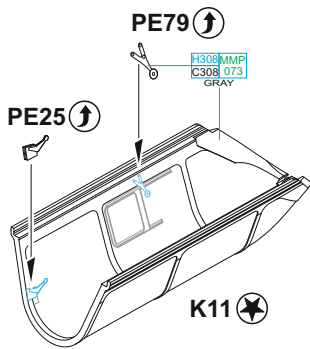

T

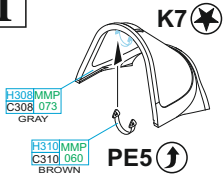

PE75 - MARKING **H** ONLY

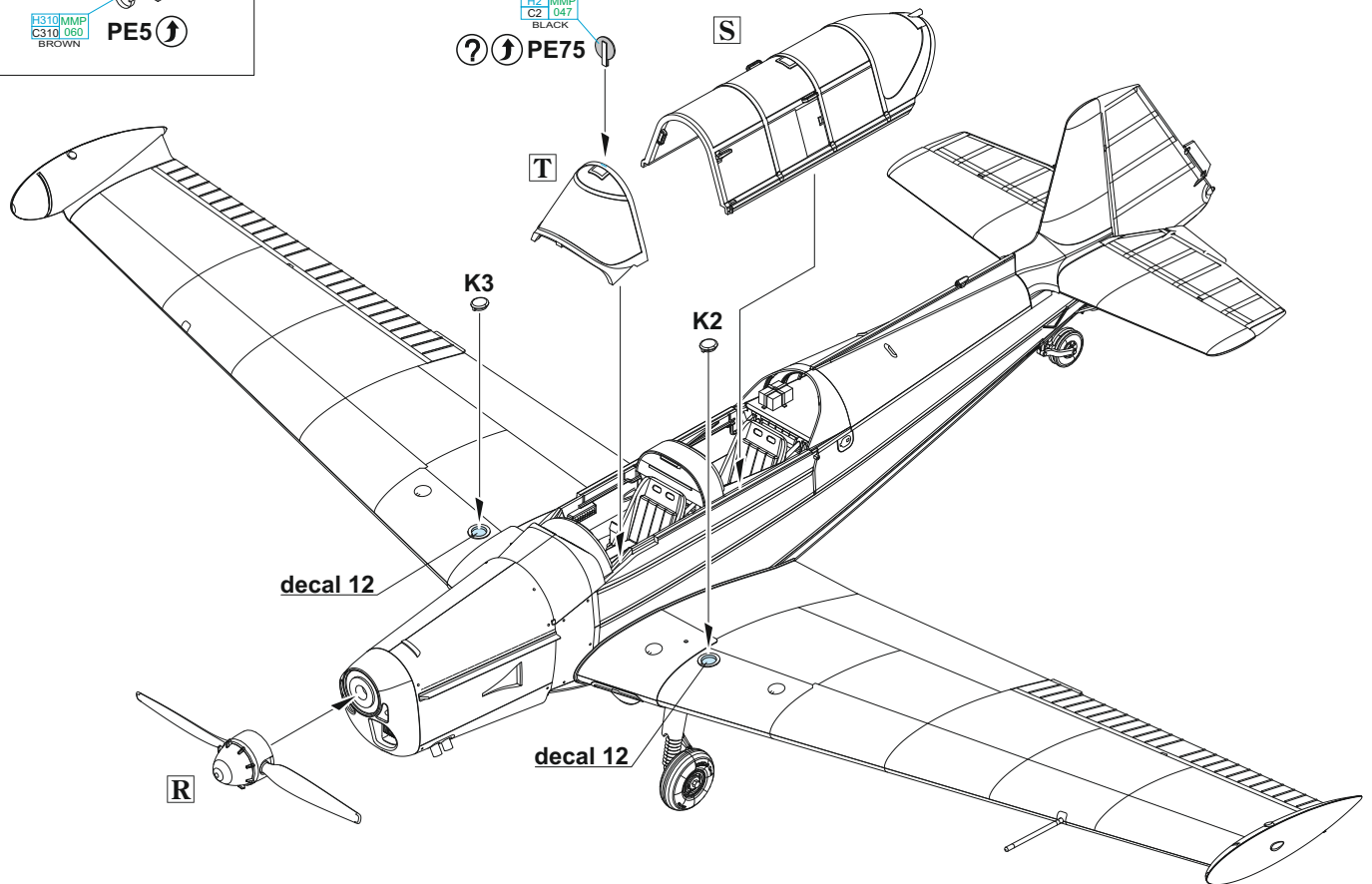

?

OPEN CANOPY

S

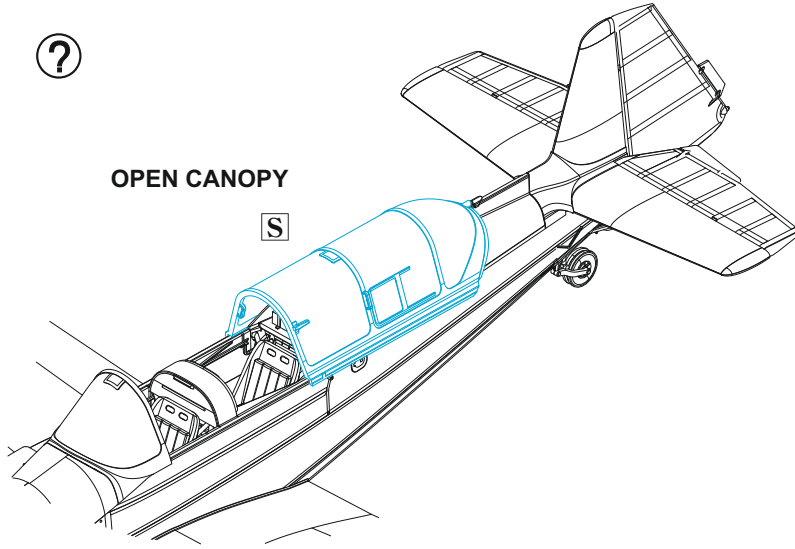

eduard
MASK

11167 A

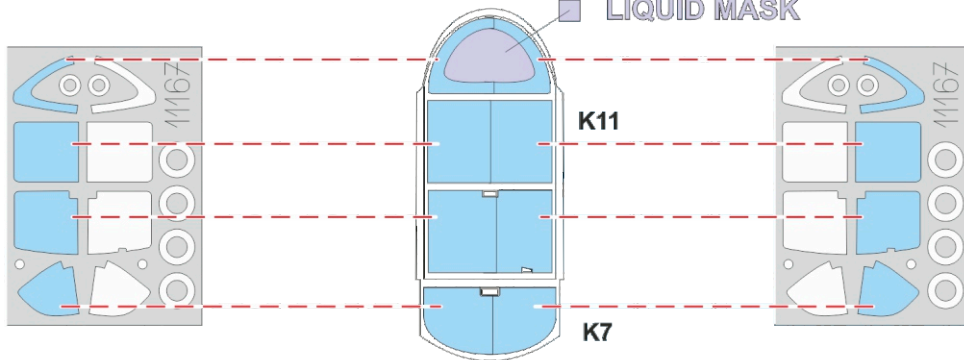
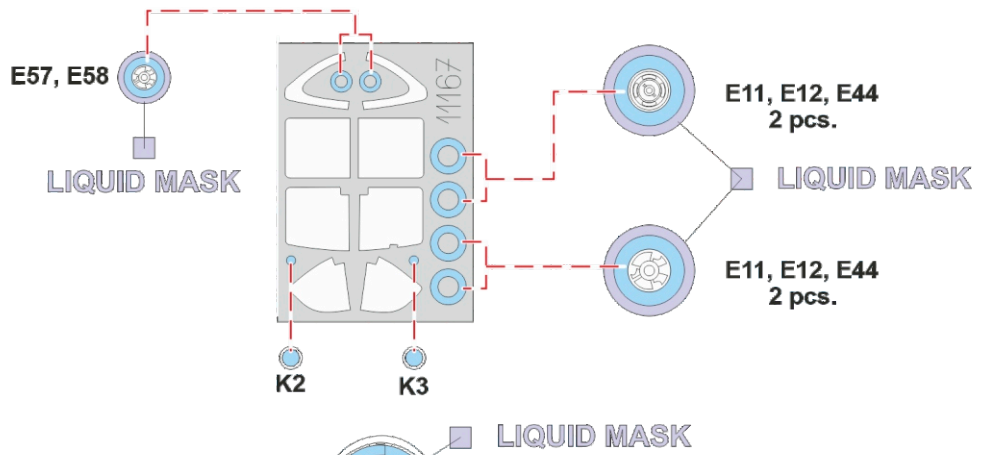

eduard
MASK

11167 B

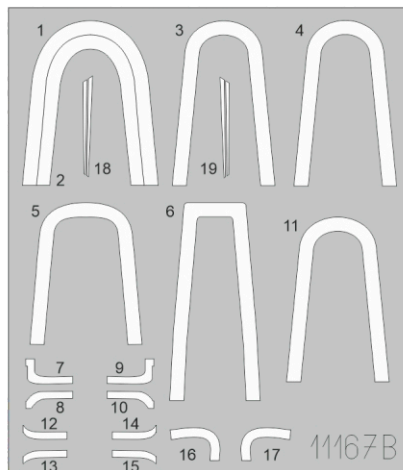

A Z-326M, v. č. 612, soukromý majitel, Letiště Točná, Česká republika, 2022

ČSLA převzala celkem deset C-305, tedy vojenské úpravy Z-326. Tento kus byl poslední z nich. Svou armádní službu zahájil 14. 12. 1960 a prošel během ní dvěma generálními opravami. Tu druhou absolvoval jen sedm dní před koncem své vojenské služby. Od 29. 7. 1971 byl letoun převeden k Aeroklubu Slovenské socialistické republiky, získal civilní imatrikulaci OK-OTP a 29. 12. 1979 byl v Aerotechniku konvertován instalací motoru M-137 na verzi Z-326M. V aeroklubu Prievidza pokračoval ve službě i po rozpadu Československa s imatrikulací OM-OTP. Poslední let v červeno-bílo-černém zbarvení letoun vykonal 25. 5. 2008, kdy jej osádka Jánošík/Čupek přelétla z Prievidze k novému majiteli. Ten jej hodlal zavěsit pod strop soukromého muzea, kde měl v zeleném nátěru představovat Bf 109. Ještě než mohlo dojít k nevratnému poškození nosníků křídla, do kterých chtěl nový majitel ukotvit nosná lana, zakoupil letoun Karel Toman, který plánoval jeho opětovné uvedení do letuschopného stavu. V roce 2012 převzal projekt Milan Mikulecký. Po kompletní GO u společnosti Zlin-Avion Service letoun získal i některé části vojenského vybavení a zbarvení dle továrního výkresu platného pro vojenské C-305. Stal se tak druhým Z-326M v této podobě po OK-OTE (0610). Podle dobové dokumentace i svědectví pamětníků byla 0612 dodána armádě v tomto zbarvení, známé jsou ale jen fotografie v jednoduchém stříbrném nátěru. Pro stavbu historicky zdokumentované C-305 v těchto barvách lze využít alternativních obtisků pro stroj 0610.

COL A1
Use decals 8 & 217
Do not use decals 4; 5 & 6
For propeller see marking I

WOOD BROWN	H37 C43	SKY BLUE	C34	BRIGHT BLUE	C65	BLACK	H2 MMP C2 047
SUPER SILVER	C159	METALLIC BLUE GREEN	C57	LIGHT BLUE	C118	INTERIOR GREEN	C391
				WHITE	H1 MMP C1 001	YELLOW	H413 MMP C113 090
						COPPER	MC215 MMM 004

B Z-326MF, v. č. 925, soukromý majitel, Yverdon, Švýcarsko, 2018

Stroj z poslední výrobní série Z-326 patří mezi ty, které byly exportovány do Francie. Tam obdržel v roce 1967 imatrikulaci F-BORV. Po ukončení provozu ve Francii a delším skladování byl letoun prodán soukromému majiteli do Švýcarska, kde byl opraven a provozován v novém zbarvení s původní pohonnou jednotkou. V letech 2015 a 2016 byl konvertován u Zlin-Avion Service na verzi Z-326MF a poté se vrátil zpět na svou domovskou základnu v Yverdonu. Zbarvení evokuje vzhled amerických námořních letounů ze třicátých let minulého století.

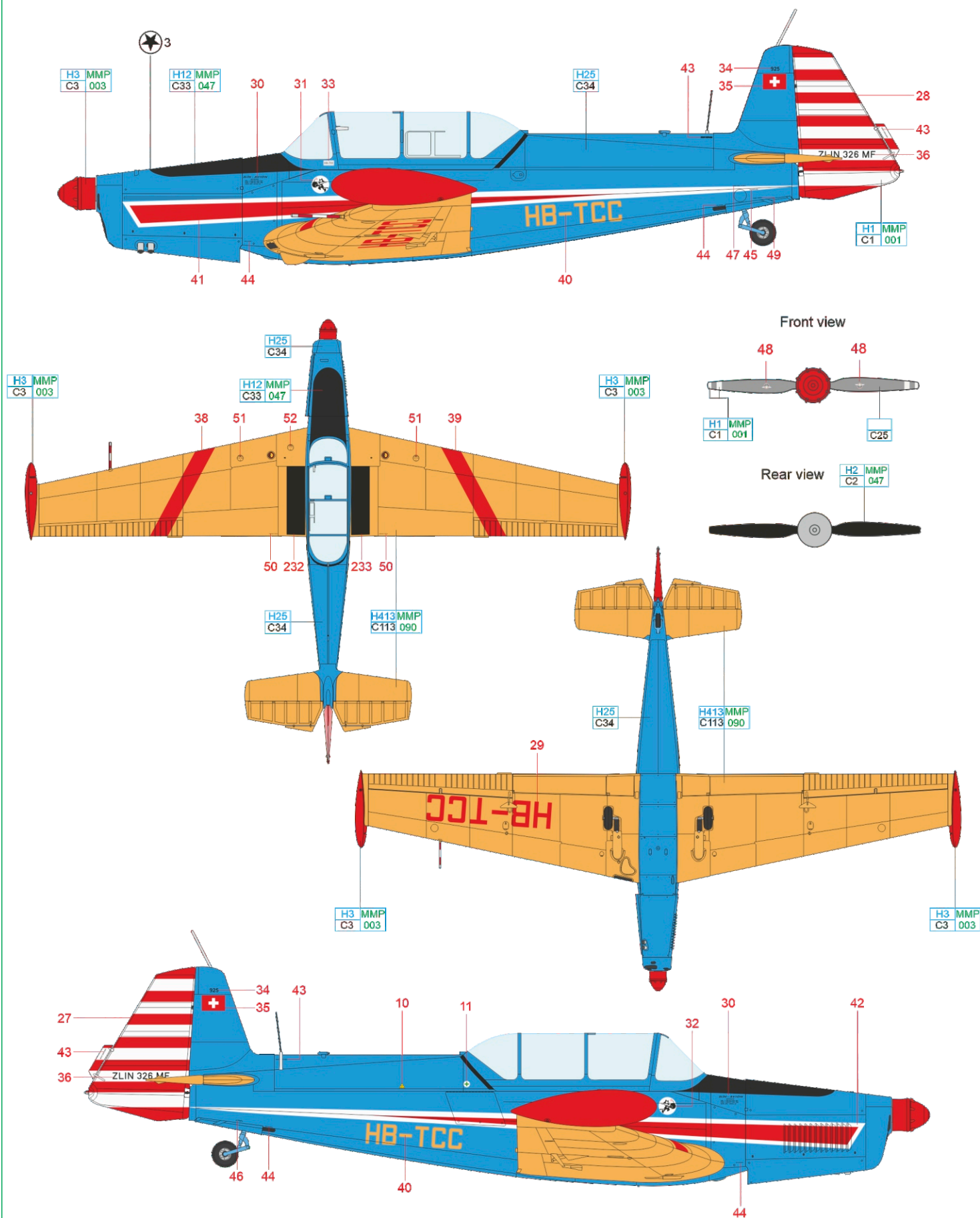

YELLOW	H413 MMP C113 090	RED	H3 MMP C3 003	SKY BLUE	H25 C34	WHITE	H1 MMP C1 001	BLACK	H12 MMP C33 047	SEAGRAY	C25	BLACK	H2 MMP C2 047
--------	-------------------	-----	---------------	----------	---------	-------	---------------	-------	-----------------	---------	-----	-------	---------------

Tento Z-326 se stal vůbec prvním akrobatickým letounem na Islandu. Na ostrov se vydal z Československa 14. července 1966, nejprve drahou, poté lodí. V ostrovní zemi vystřídal několik majitelů, dnes jej vlastní Helgi Rafnsson. Mezi piloty tohoto Trenéra se zařadil i jeden z nejznámějších islandských pilotů, Magnus Norðdahl. Bývalý dopravní pilot, kapitán DC-4, se narodil v roce 1928 a ještě po svých osmdesátých narozeninách prováděl s TF-ABC při různých příležitostech skvělou akrobacii včetně proslulého „lomcováku“. Letoun má netradiční zbarvení, které obdržel až na Islandu. Překryto všechny provozní popisky, a ty již nebyly obnoveny. Číslo 168 na směrovce neodpovídá výrobnímu číslu.

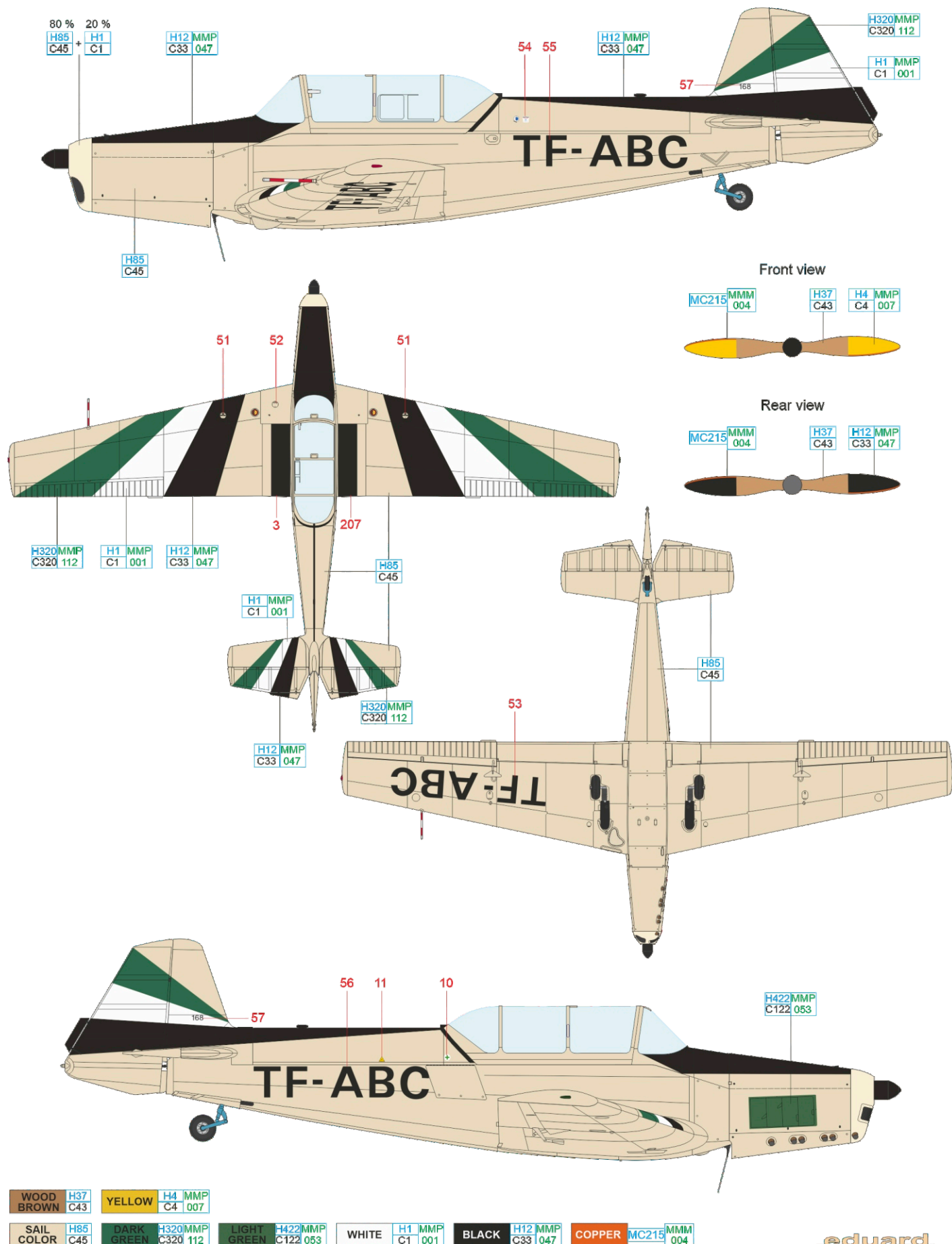

WOOD BROWN H37 C43 YELLOW H4 MMP C4 007

SAIL COLOR H85 C45 DARK GREEN H320 MMP C320 112 LIGHT GREEN H422 MMP C122 083

WHITE H1 MMP C1 001

BLACK H12 MMP C33 047

COPPER MC215 MMM 004

D Z-326, v. č. 933, Burdigala Flying Group, Bordeaux-Léognan-Saucats Aérodrôme, Francie, 2016

Velmi netradičně zbarvený Z-326 létá z letiště Bordeaux-Léognan-Saucats. Majitel je evidentně fanouškem palubních letounů a svého Trenéra si v tomto duchu zbarvil a vyzdobil. Jedná se o poslední vyrobenou Z-326. Letoun byl v roce 1968 předán CNVM (Národnímu centru pro ověřování strojů a zařízení; Centro Nacional de Verificación de Maquinaria) ve Španělsku, odkud později putoval do Francie. Létal v Aeroklubu Picardie-Amiens, dnes jej provozuje organizace Burdigala Flying Group. Vedle několika znaků neidentifikovaných leteckých jednotek najdeme na letounu také různé nestandardní provozní symboly.

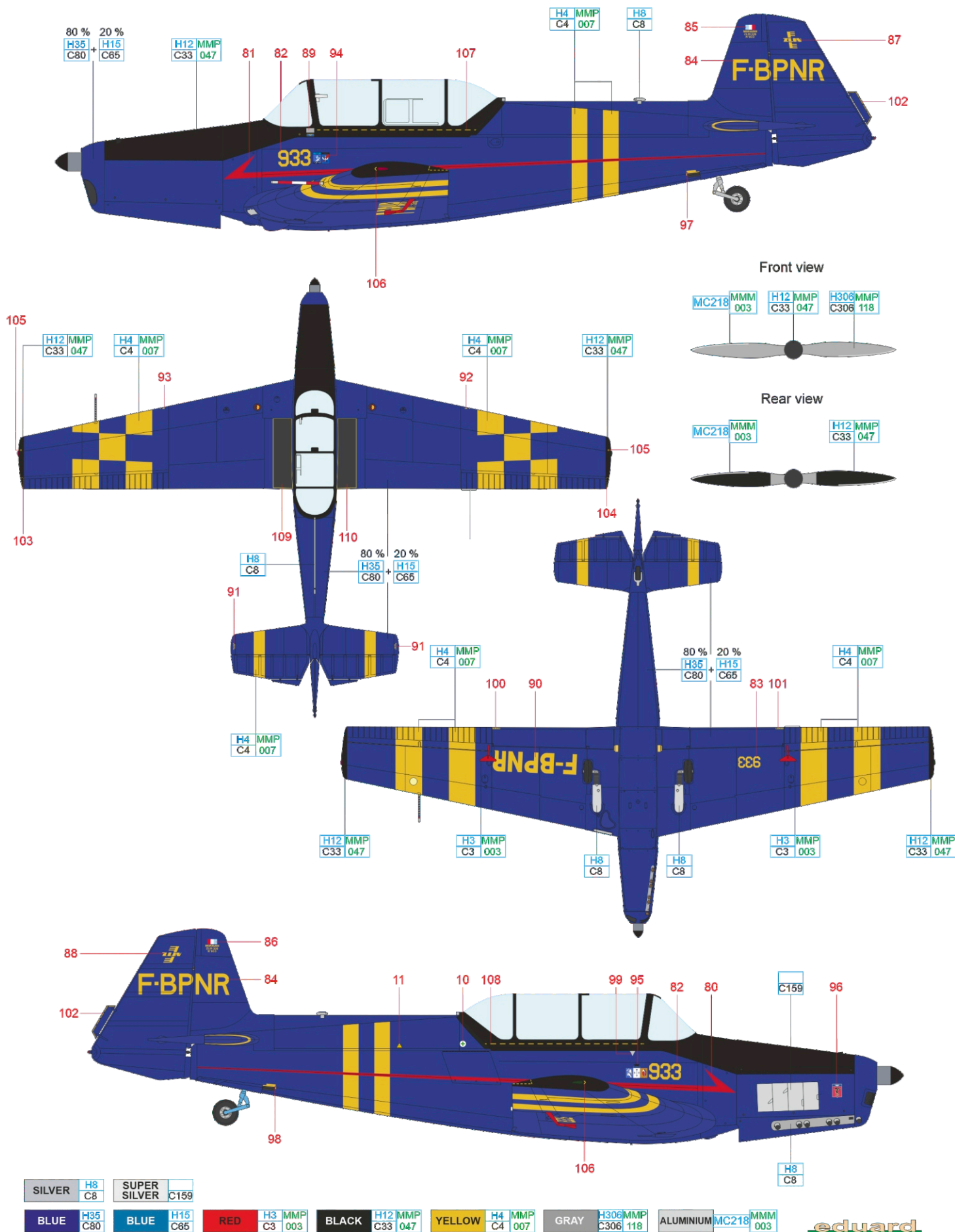

E Z-326, v.č. 876, soukromý majitel, Německo, 2018

Letoun byl vyroben v roce 1963, do Německa byl prodán 5. ledna 1965. Obdržel imatrikulaci D-EFAI, po nějakém čase byl prodán do Švédska (tam létal jako SE-CWK), ale později se vrátil zpět do Německa, následně byl prodán do Francie a poté se podruhé vrátil do Německa, kde pokračoval v provozu s původní imatrikulací. V letech 1984 až 1993 jej vlastnil Dietmar Metz, dnes člen akrobatické skupiny Dragon Trener Team, a zahájil na něm svou akrobatickou dráhu. V současnosti má tento letoun nového majitele i nové zbarvení, ve kterém nechybí ani malá česká kokarda.

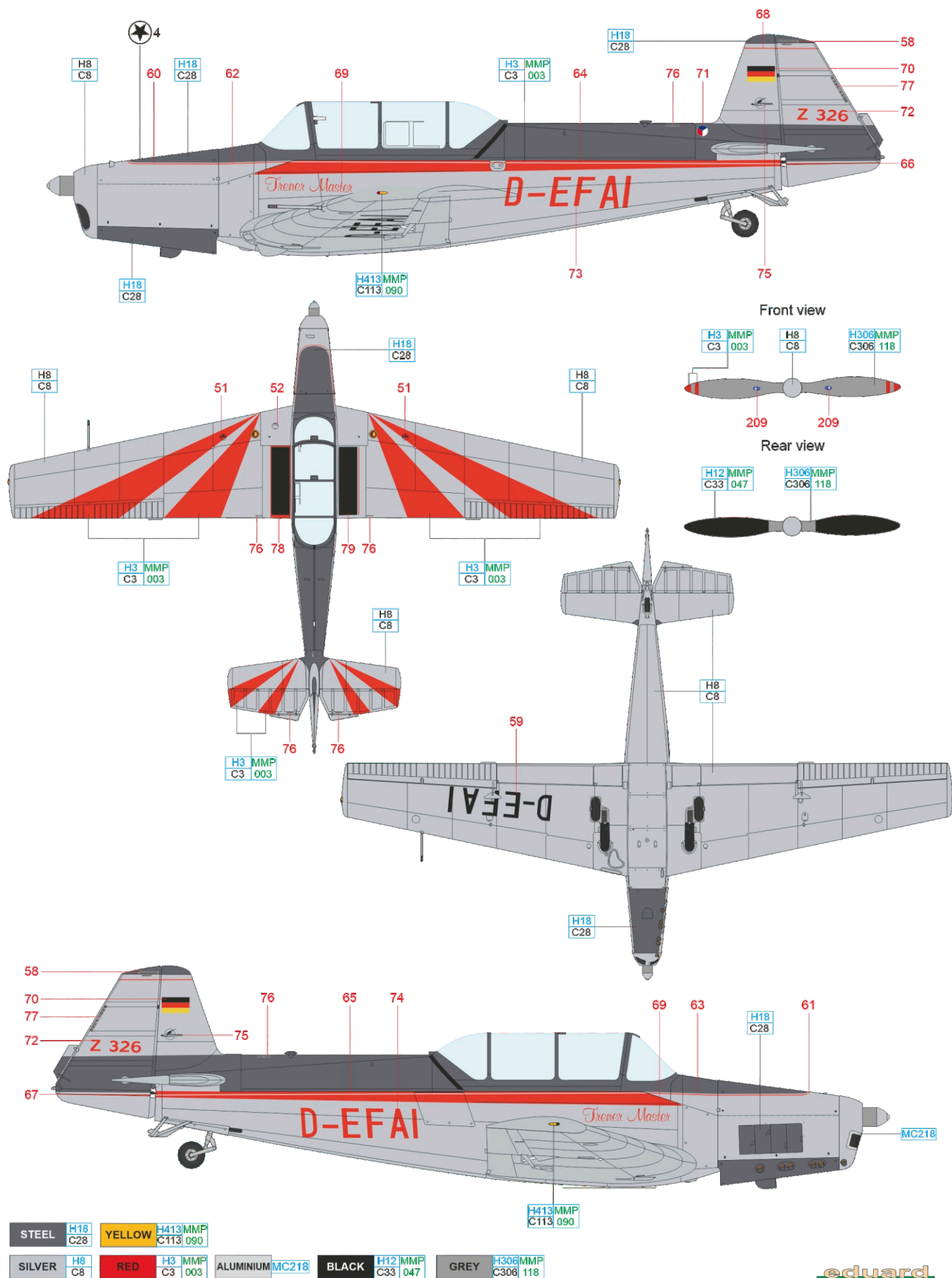

Prvním Trenérem exportovaným do Španělska byl letoun výrobního čísla 861. Vyroben byl v roce 1962, do Španělska byl prodán 29. dubna 1964 a dostal imatrikulaci EC-WXA. Letoun převzal jako svůj první Z-326 španělský národní akrobatický tým, který následně zvítězil na Mistrovství světa 1964 v Bilbau. Po určité době byl letoun uzemněn a skladován jako neletuschopný. V devadesátých letech se členové nadace na letišti Barcelona-Sabadell pokusili o opravu a uvedení letounu do letuschopného stavu, nakonec byl ale v roce 2002 dopraven do firmy Zlin-Avion Service. Tam byla v roce 2003 dokončena kompletní renovace a přestavba na verzi Z-326MF. Od té doby jej nadace provozuje na letišti Sabadell, nyní již s imatrikulací EC-AXA.

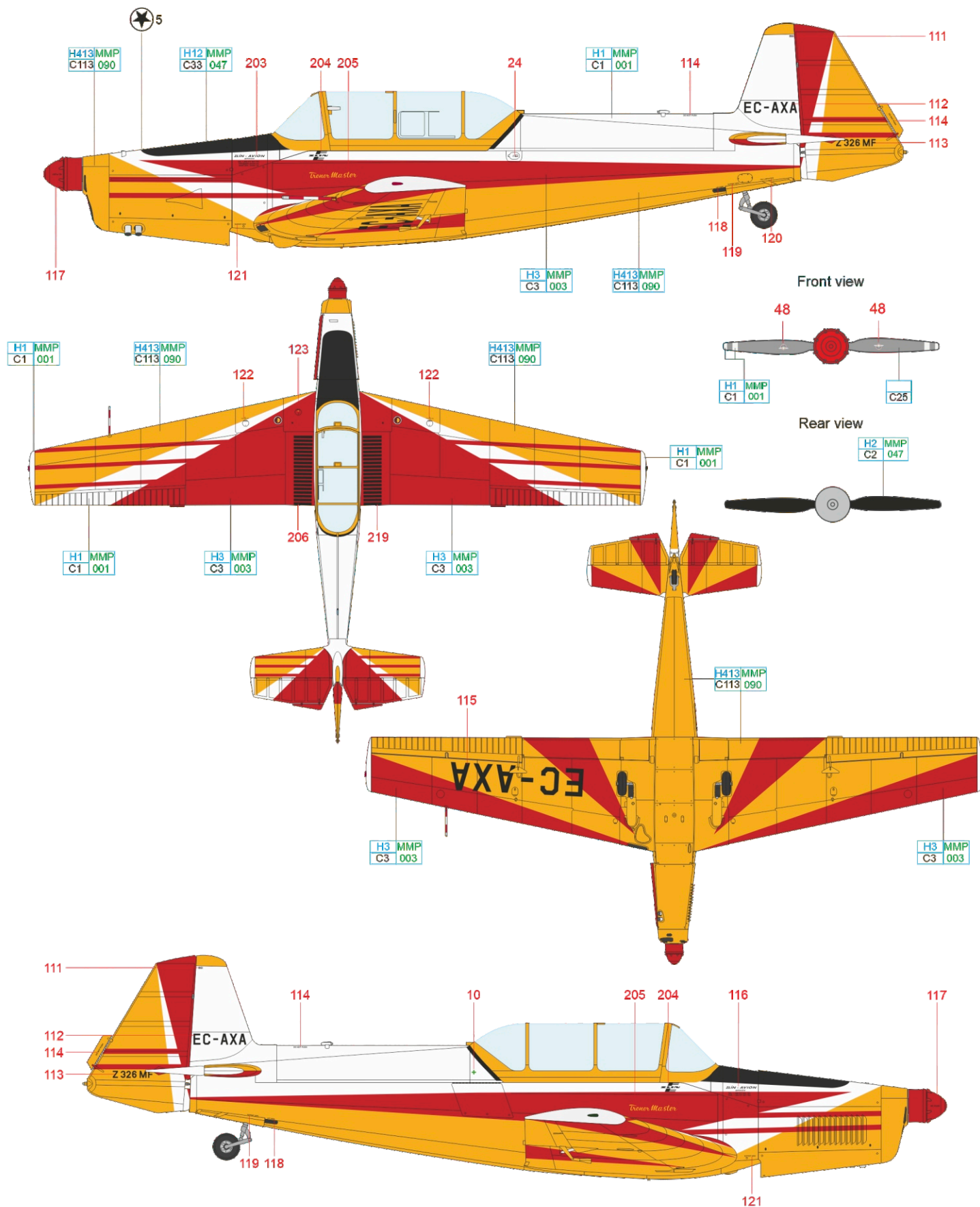

Tento Trenér byl původně exportován do Portugalska, kde létal s imatrikulací CS-ALU a údajně byl zkoušen i vojenským letectvem coby kandidát na základní výcvik pilotů. Poté byl několik let odstaven, než jej odkoupil Henry Labouchere. Letoun měl prý v té době nalétáno pouhých osm hodin! Při přeletu do Velké Británie byl nový majitel zadržen ve Španělsku a noc strávil ve vězení v Breganze. Důvodem byly zřejmě propadlé doklady a pojistky. V roce 1982 letoun odkoupil Roger Charles Poolman, od roku 1988 až do roku 2000 byla majitelem společnost Nimrod Group z Cheltenhamu. Dalším majitelem se stal Peter Colman, který letoun podrobil rozsáhlé renovaci. Od roku 2017 je majitelem Tim Cooper, který s ním létá z letiště v Chichesteru v jižní Anglii.



BLUE	H35 C80	BLUE	H5 C5	WHITE	H1 MMP C1 001	BLACK	H12 MMP C33 047	BLUE	H418 MMP C118 055	GRAY	H306 MMP C306 118
------	------------	------	----------	-------	------------------	-------	--------------------	------	----------------------	------	----------------------

H Z-326M, v. č. 604, Aeroklub Josefa Františka Prostějov, letiště Prostějov, Česká republika, 2010

Tento letoun slouží v Prostějově tamnímu aeroklubu nesoucímu hrdé jméno nejslavnějšího československého stíhacího pilota Josefa Františka, rodáka z nedalekých Otaslavic. Hrdý název nese také samotný letoun, který si aeroklubiáci pojmenovali podle jeho převážně červeného zbarvení „Red Baron“. Letoun slouží především k vlečení. V této činnosti vystřídal své předchůdce Z-226 OK-MQB a OK-KMS. Svou kariéru ovšem zahájil jako vojenský C-305 s trupovým kódem 0604. Do civilního rejstříku byl tento Trenér zapsán 8. května 1968 a přidělen nejprve do Prahy, poté do Vrchlabí. Následoval přesun ke krajskému AK v Olomouci a poté již „zakotvil“ v Prostějově.

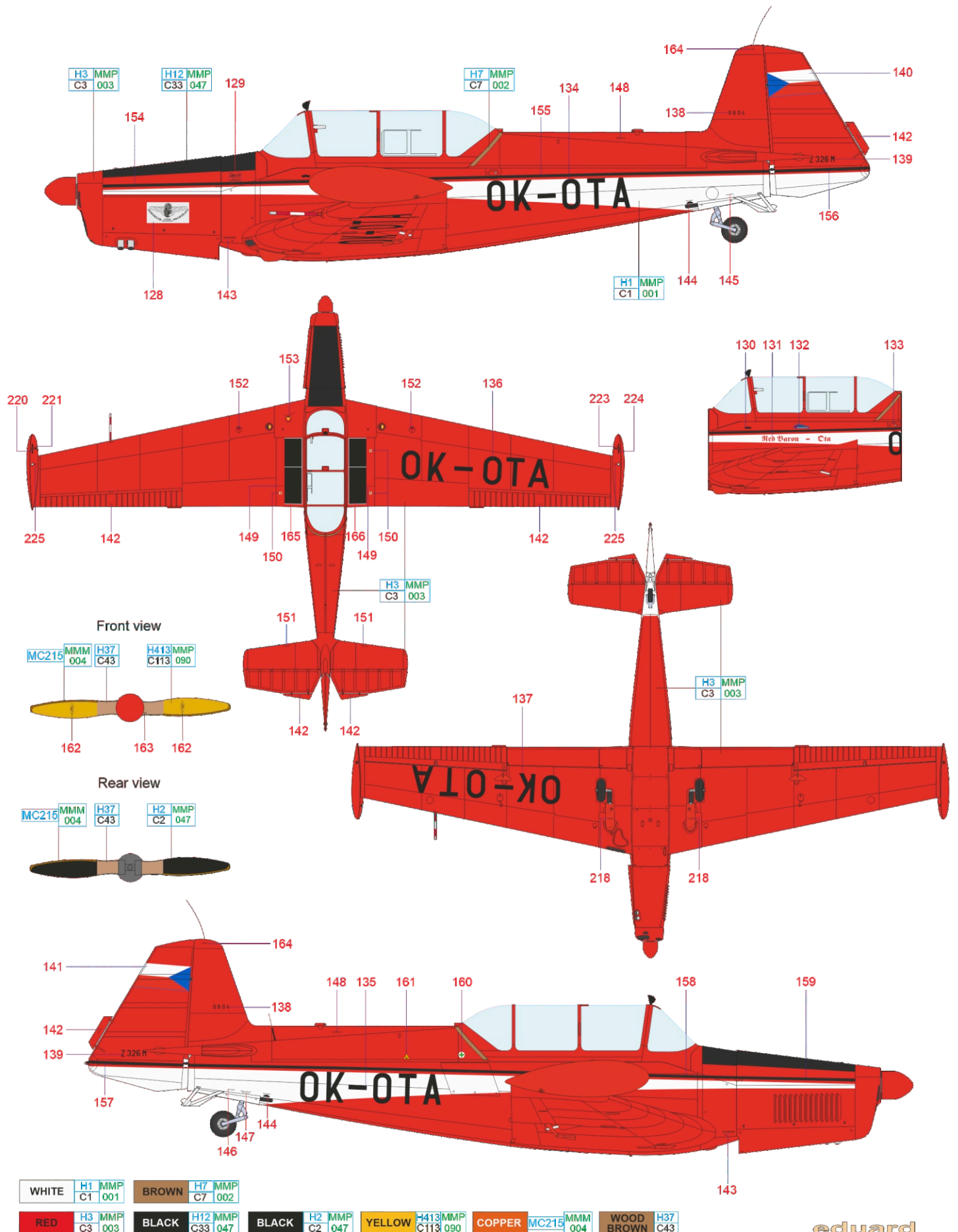

C-305, v. č. 572, Československá lidová armáda, Československo, 1970

Jedná se o vůbec první vyrobenou C-305. Armádě byla předána 20. července 1960 a od ostatních se odlišovala instalací vlečného zařízení, které však bylo později svěřeno. Na rozdíl od ostatních C-305, které putovaly po ukončení služby v armádě ke Svazarmu, byl tento letoun převeden na Vojenský historický ústav v Praze-Kbelích, aby byl následně vyměněn do Belgie za provozuschopný exemplář jiného československého letounu, Z-22 Junák. U nás se totiž žádný z těchto letounů nedochoval. V Belgii obdržel tento Trenér imatrikulaci OO-CSA ale dlouho s ní nelétal. Již 20. března 1971 byl zničen při havárii ve Schaffenu. Oba členové osádky zahynuli.

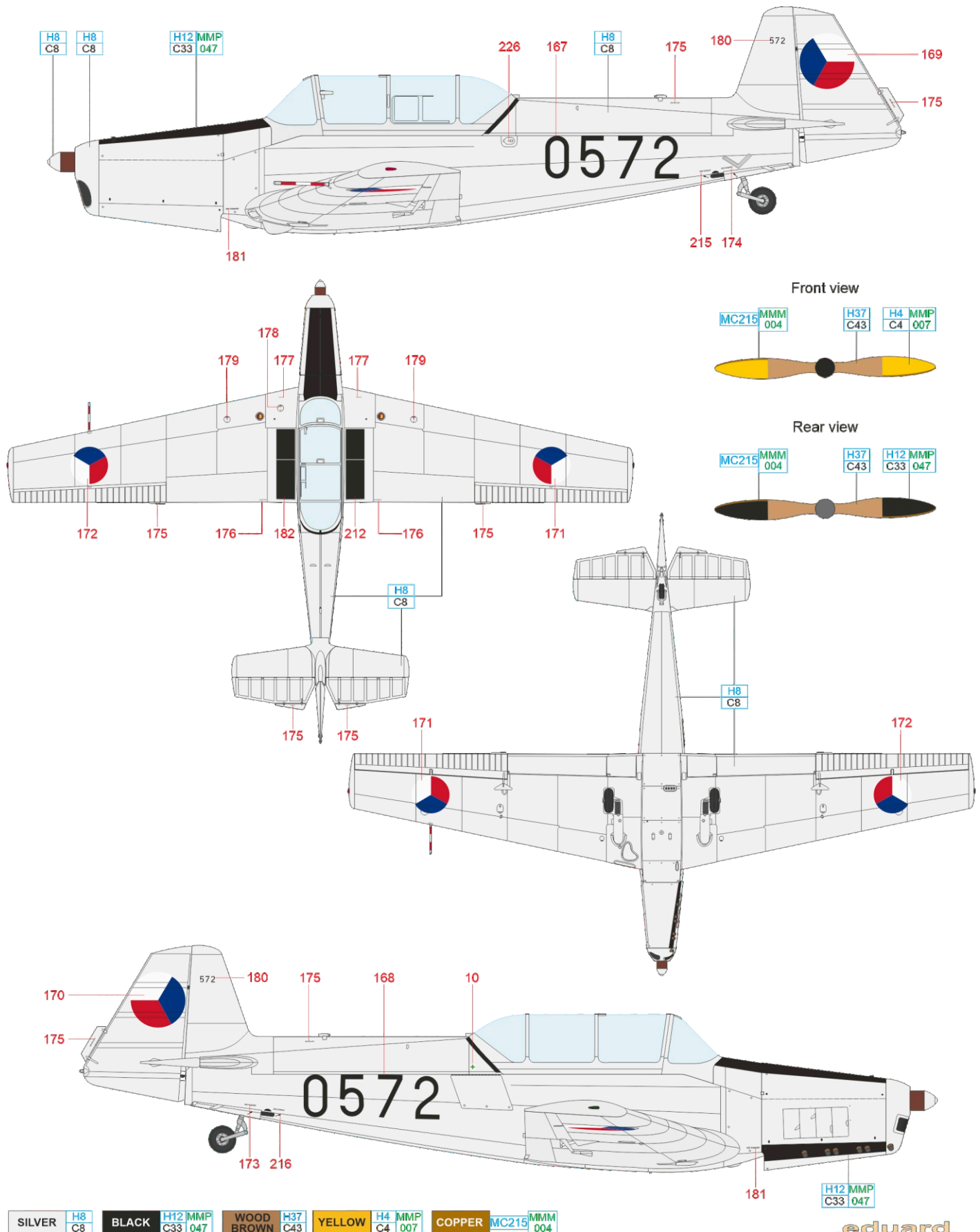

J Z-326MF, v. č. 931, soukromý majitel, Letiště Slaný, Česká republika, 2022

Tento letoun byl vyroben v roce 1967 a na konci října téhož roku byl přelétnut do továrního skladu ve Vyškově, kde zůstal až do dubna 1968. Následně byl prodán do Francie, kam odletěl 11. července 1968. Ve Francii obdržel imatrikulaci F-BPNP a deset let létal jako cvičný a vlečný letoun na letišti Carcassonne v jižní Francii. Poté sloužil od roku 1979 v letecké škole na letišti v Nimes, ale v listopadu 1983 byl převezen lodí do Karibiku, kde s ním jeho nový majitel létal z letiště Pointe-a-Pitre na Guadeloupe. Od září 1985 do srpna 1988 byl F-BPNP uskladněn a nelétal, výjimkou bylo několik posledních letů na přelomu let 1988/89. Během následujících dvaceti let sice několikrát změnil majitele, ale nelétal. V roce 2008 se vrátil na otrokovické letiště, prošel generální opravou u Zlin-Avion Service, v jejímž rámci byl přestavěn na verzi Z-326MF a obdržel imatrikulaci OK-OTF. Jeho provozovatelem se stal FTO Aviatický klub z Roudnice n/L, letoun ale slouží také společnosti Vintage Aviation pro výcvik pilotů. Zbarvení letounu má historický kontext. Ve stejných barvách létala s letouny Z-226 a Z-526 v šedesátých a sedmdesátých letech minulého století akrobatická reprezentace Velké Británie pod vedením Neila Williamse.

